

Oligarquia, fiscalitat i règim municipal al món urbà de la Catalunya medieval (Cervera entre 1026 i 1430)

Max Turull i Rubinat

ADVERTIMENT. La consulta d'aquesta tesi queda condicionada a l'acceptació de les següents condicions d'ús: La difusió d'aquesta tesi per mitjà del servei TDX (www.tesisenxarxa.net) ha estat autoritzada pels titulars dels drets de propietat intel·lectual únicament per a usos privats emmarcats en activitats d'investigació i docència. No s'autoritza la seva reproducció amb finalitats de lucre ni la seva difusió i posada a disposició des d'un lloc aliè al servei TDX. No s'autoritza la presentació del seu contingut en una finestra o marc aliè a TDX (framing). Aquesta reserva de drets afecta tant al resum de presentació de la tesi com als seus continguts. En la utilització o cita de parts de la tesi és obligat indicar el nom de la persona autora.

ADVERTENCIA. La consulta de esta tesis queda condicionada a la aceptación de las siguientes condiciones de uso: La difusión de esta tesis por medio del servicio TDR (www.tesisenred.net) ha sido autorizada por los titulares de los derechos de propiedad intelectual únicamente para usos privados enmarcados en actividades de investigación y docencia. No se autoriza su reproducción con finalidades de lucro ni su difusión y puesta a disposición desde un sitio ajeno al servicio TDR. No se autoriza la presentación de su contenido en una ventana o marco ajeno a TDR (framing). Esta reserva de derechos afecta tanto al resumen de presentación de la tesis como a sus contenidos. En la utilización o cita de partes de la tesis es obligado indicar el nombre de la persona autora.

WARNING. On having consulted this thesis you're accepting the following use conditions: Spreading this thesis by the TDX (www.tesisenxarxa.net) service has been authorized by the titular of the intellectual property rights only for private uses placed in investigation and teaching activities. Reproduction with lucrative aims is not authorized neither its spreading and availability from a site foreign to the TDX service. Introducing its content in a window or frame foreign to the TDX service is not authorized (framing). This rights affect to the presentation summary of the thesis as well as to its contents. In the using or citation of parts of the thesis it's obliged to indicate the name of the author.

**OLIGARQUIA, FISCALITAT I REGIM MUNICIPAL AL MON
URBA DE LA CATALUNYA MEDIEVAL (CERVERA ENTRE
1026 I 1430).**

Max TURULL I RUBINAT

**Tesi Doctoral dirigida pel
Dr. Manuel RIU I RIU**

**Departament d'Història Medieval,
Paleografia i Diplomàtica.
Facultat de Geografia i Història**

UNIVERSITAT DE BARCELONA

Barcelona, juny de 1989.

2. ORGANS MUNICIPALS DE DECISIO I CONTROL

2.1. Organs decisoris i òrgans consultius

La distinció de nivells amb caràcter institucional no va ser un distintiu en el govern local dels primers moments. Amb un reduït col·lectiu n'hi havia prou per representar la comunitat, que probablement prenia els acords per mitjà d'una assemblea dels implicats: els veïns de la vila. De manera que amb aquesta assemblea de veïns, i amb una petita comissió elegida per aquella, n'hi havia prou per tramitar o resoldre problemes pròxims. L'assemblea era un canal vàlid i eficaç, on cadascú podia opinar i participar de la decisió.

Però el mateix procés històric, i en aquest cas el creixement demogràfic de les comunitats, va fer que les assemblees apareguessin amb un considerable nombre de membres; els suficients perquè llur convocatòria i celebració esdevingués més difícil -o menys fluida- del que era fins aleshores (7). D'altra banda, al segle XIV observem un fenomen nou: la concentració abusiva de poder en mans d'uns pocs individus perjudicava el funcionament del règim municipal i la pròpia comunitat. Per evitar-ho s'instaurarien límits al poder dels paers o dels jurats, i es tendiria a que llurs decisions fossin compartides per un número major de persones, amb la qual cosa es diferenciaven dos nivells dins del Consell municipal.

L'existència de dos nivells dins l'organització del municipi la trobem de forma precoç en aquella confraria de 1182 regida per cònsols, ratificada l'any 1203, però sense continuïtat posterior. De nou podem distingir entre un grup amb caràcter decisiu i un altre consultiu, el 1267. En aquesta ocasió els documents mencionen paers i prohoms. Són dos o tres els òrgans o els nivells en aquest instant? : "parciarí et probis hominibus ac toti comuni Cervarie" (8). Hom podria entendre que els prohoms no s'identificaven amb la totalitat de veïns, sinó només amb un grup -nombrós, però- d'aquells. Si fos així, aquests prohoms ja actuarien com a òrgan consultiu de caràcter representatiu. Però llur representació tampoc no és gens evident. La consideració de

⁷ FONT RIUS reproduïx un interessant document de M. TORROELLA PLAJA referit a Palafurgell l'any 1400: "attenent que per quiscuna vegada que la universitat del dit castell e singulars de aquella se han ajustat e torbat per lo gust que la dita universitat ha a ser per los negocis comuns es fort gran dangnatge e torbgacio en perdicio de jornals e confusio dels afers (...)" (sic) FONT Origenes... 410, nota 944.

⁸ AHCC Pergamins s/n; LP 1267 maig 1, 1r. Publicat per FONT Origenes, 481-482

prohom no es regia per un criteri electiu o representatiu, sinó per una combinació de criteris socials, econòmics, personals.

El pas qualitatiu decisiu en el tema de la representativitat en un òrgan no tan reduït com els paers o jurats el trobem documentat per primera vegada el 1289 (9). Els consellers, a la vora dels paers, esdevenen un òrgan absolutament nou, que estarà entre mig dels magistrats rectors i dels prohoms. La documentació, igual que passarà a ple segle XIV, s'adreça sobre tot als paers i prohoms, i passa per alt molt sovint els consellers. Però llur existència -més o menys activa- és evident a les darreries del s. XIII. La data de 1289 era un mínim, ja que el document els esmenta de passada (10). Molt probablement existiren consellers -com a òrgan institucionalitzat- abans d'aquesta data.

Aquesta organització, en definitiva, és la que perduraria en endavant, amb canvis terminològics circumstancials i amb un augment considerable d'atribucions i facultats. Els tres nivells són l'esquema bàsic del règim municipal de la baixa edat mitjana. La instauració del sistema de jurats elegits per mans i assistits per consellers el 1311 no feia res més que ratificar els òrgans existents (11).

La substitució de la juradia per la Paena el 1331 va suposar un canvi polític important. Però l'estructura del règim municipal no va variar. Es va modificar el sistema i el criteri electiu, es precisaren aspectes hisendístics i financers, però els òrgans de govern -que responien a la mateixa realitat social que els havia fet possibles- van romandre iguals. A partir de 1331, trobarem quatre paers, vint consellers (a raó de cinc per quarter o barri), i els prohoms de la vila (consultiu no representatiu) (12)

La relació institucional entre paers i consellers no s'explica en el privilegi refundacional de la Paena de 1331, amb la qual cosa cal pensar que seguien vigents aquelles normes dictades en el privilegi de 1311 i que amb el de 1331 no havien estat anulades. Pel que fa a la presa de decisions i acords, és molt important de recordar que el 1311 els aleshores jurats no

9 ACA Reg Can 80, 94r.

10 Referit per FONT Origenes... 387

11 ACA Reg Can 208, 70r.

12 AHCC Pergamins 29, 1331 setembre 13; Publicat per CANELA, TURULL "Tres pergamins...". Referències a TURULL El regim municipal... 21-24

podien efectuar despeses superiors als cent sous barcelonesos si no era amb el consentiment de tots els consellers, i fins i tot d'alguns prohoms. Però aquest control de les despeses també s'ampliava a tot l'àmbit de les finances municipals, que era el més important del règim municipal a jutjar per les nombroses disposicions dictades pels reis. Legalment, per tant, els consellers eren un fre i un control substancial a la direcció dels paers (que substituïen els jurats instaurats des de 1311). Ja hem indicat en el seu moment els problemes que podia comportar l'aplicació estricta del text de 1311, ja que d'una banda indica que es precisava l'assentiment de tots trenta consellers, i d'una altra també la d'alguns prohoms. La unanimitat de tots els consellers que conformen el Consell (que no dels assistents), que no existeix en absolut al llarg del segle XIV, era un problema que no resolva cap document. Igual que el criteri i el mitjà per seleccionar quines veus dels prohoms havien de ser oïdes en la presa de decisions i assentiment de despeses (13).

Però una cosa són els preceptes establerts, i una altra les realitats. És cert que l'existència de consellers el 1289, per exemple, responia a una necessitat organitzativa, però la força del costum ens explica llur infra-nominació en els textos. I així passava semblantment al s. XIV: existència jurídica sí, però aplicació en la pràctica diària és una cosa que caldrà matisar.

Sembla una constant que el nom que rebien els magistrats es traslladava per identificar també tota la institució. Primer van ser els cònsols amb el Cor.solat, després els jurats amb la Juradia. A partir de 1331, i amb la reinstauració de "parciarii", l'òrgan de govern local rebé el nom de Paeria. Però juradia i paeria era també el concepte usat per identificar els oficis de jurat o paer.

El privilegi de 1331 ja contempla la majoria d'aquests termes, tot i que parla d'ofici de paeria i no de la institució en sí. Per referir-se a l'òrgan ho fa emprant el vocable Consell: "lo dit conseyl", "paers o conseylers o conseyl" (14). De fet la fórmula Consell és la que tindrà més acceptació, ja que s'utilitza constantment i al llarg de tot el període que abastem. El 1332 s'especifica que el Consell es reunia en la Sala del Consell (15). La consolidació i aplicació del nom sembla garantida. Alguna altra vegada consell s'aplica a l'actitud de la

13 Ens remetem al capítol IV. 2. d'aquest mateix treball, on il·lustrem millor aquests problemes.

14 AHCC Pergamins 29, 1331 setembre 13, publicat per CANELA, TURULL "Tres pergamins...".

15 AHCC Consells 1332-1333 2v.

institució: "reunits en Consell" (16). Sia com sia, i es reunís on es reunís, va ser el terme utilitzat amb més freqüència.

Això no obstant, molt aviat, també el 1332, l'escrivà anotava que la sessió se celebrava "en la sala de la Paeria" (17). La institució municipal no havia estat mai objecte de "bateig" oficial, motiu pel qual va ser el costum dels contemporanis i les mencions indirectes d'alguns documents allò que va fer arrelar una denominació, i en especial la de Consell.

A nivell local, i per identificar la comunitat sencera, s'acostumava a parlar de la "universitat" i els seus "singulars". El terme "vila" tenia una connotació urbanística. Ens ho sembla no només per les mencions en aquest sentit ("..fazen cercar per tota la vila a prohoms...") (18), sinó també per les absències quan es refereix a l'element humà del conjunt ("en profit de la universitat") (19). La "universitas", com ja hem indicat, era una persona jurídica que havia pres cos a la llum de la recepció del dret comú a partir del segle XIII, i que es distingia dels "singulars", que n'eren els individus que la composaven.

Retornant als nivells socio-polítics que es poden reconèixer en el municipi de Cervera al s. XIV, observem que hi ha múltiples possibilitats de combinació. Recollint tots els nivells trobaríem paers, consellers i prohoms, a més d'universitat. Però no sempre es segueix una sistemàtica en les referències documentals, la qual cosa ens indueix a pensar que, malgrat la realitat jurídica i el reconeixement oficial de tots els nivells (en el sentit d'aparèixer en textos d'origen reial o institucional local), l'aplicació real vo l'arrelament en l'esquema mental dels contemporanis va ser diferenciat. Amb això volem dir que, per exemple, es reconeixen consellers com a mínim des de 1289, però en canvi els documents de finals s. XIV els ignoren en gran mesura. No ens avancem als resultats i donem una ullada a les combinacions de dos i tres elements que ens apareixen en els nostres documents.

La manifestació més general, desprovista de referències a càrrecs de govern, és aquella que només contempla als "probis

16 AHCC Consells 1332-1333 94v

17 AHCC Consell, 1332-1333 7v

18 AHCC Consells 1377 19r

19 AHCC Consells 1372 13v.

hominibus et universitati Cervarie" (20). Però en especial ens interessen les altres combinacions, que són, a saber: (21)

- a) paers, consellers, prohoms (1333-1362-1366-1393)
- b) paers, prohoms (1343-1358-1371-1390)
- c) paers, consellers (1366-1372-1379-1384)
- e) paers, consellers-prohoms (barrejats) (1356-1366-1372-1379-1388)

D'aquesta classificació se'n desprén, abans que res, que els paers són, efectivament, la columna vertebral de la institució municipal. En qualsevol cas, el seu nom apareix independentment del dels consellers i prohoms, i el rei s'hi adreça constantment, indiferentment de que siguin els altres referits. En l'anotació de les actes del Consell mai se'ls confon amb cap altre personatge, perquè la disposició gràfica en el full es preocupa prou de no fer-ho. Com és obvi, els paers ens apareixen al davant i en primer lloc en els documents des dels començaments del període de Paeria i fins al final del nostre estudi. Com a òrgan director del Consell mereixen una atenció privilegiada (22). Després veurem que els paers reben l'encàrrec -la confiança- de dur a terme certes gestions de les quals es descarrega el Consell en ple. Alhora que són els paers, sobre tot, els qui proposen i mouen acords. En alguns casos els paers lideraven totalment les decisions del Consell i prescindien tant del conjunt de consellers com de la reunió de la Paeria. L'acord de tots quatre paers era suficient per ordenar i executar algunes normes quan la importància del tema ho requeria.

"(.) per lo proces de sometre que s'ha fet e s'ha fa contra lo loch de Muntfalcho per raho de les naffres fetes en persona d'en Bernat de Claret e de sa muyller, los paers sense Conseyll com no fos cas d'aplegar Conseyll, feren exir lo peno (.)" (23)

20 AHCC Consells 1332-1333 118r, LP 1333 juny 21, 20r-20v

21 En parèntesi algunes de les dates on apareix documentada aquella combinació. Ens estalviem ara les referències del document ja que els anirem trobant en endavant

22 Els paers, recordem-ho, han de "regir, ordenar i procurar els afers de la vila" (AHCC Pergamins 29, 1331 setembre 13, Publicat per CANELA, TURULL "Tres pergamins")

23 AHCC Consells 1372, 31r (el subratllat del text és nostre)

Però per norma general els paers havien de comptar amb el consentiment del Consell per tirar endavant llurs propostes. El 16 d'agost de 1372 els paers requerien la intervenció del batlle per a que forcés el conseller Jaume Sabater a autoritzar la venda d'un censal (24). Sembla que l'aprovació dels consellers era imprescindible per efectuar la venda, però aquesta circumstància se'ns fa més evident en el context del Consell General, quan el que es precisava era el beneplàcit de la major part de veïns, i no només dels membres del Consell.

Repetim doncs, i ja ho confirmarem, que els paers eren el nucli i el moll mateix del règim municipal el s. XIV, no en va eren els únics d'entre els representants polítics que tenien assignat per privilegi reial un salari anual de 200 sous, que amb el temps ells mateixos van preocupar-se d'augmentar, ni que fos en espècies (25)

El paper dels consellers, en canvi, sembla ser secundari, i de vegades fins i tot per sota dels prohoms. No falten en absolut ocasions on puguem trobar-los anotats juntament amb els paers i els prohoms, però no és la norma. No deixa de ser simptomàtic l'episodi del 18 de febrer de 1393. En un moment de l'anotació de l'acta l'escrivà apuntà "paers, prohoms..." oblidant-se i no era pas estrany! dels consellers. Adonant-se de l'oblit, va tatxar prohoms, va esmenar l'absència, i va afegir de nou els prohoms després dels consellers. Però aquesta correcció delata que l'impuls de l'escrivà el menava a anotar sols els paers i els prohoms (26).

Més que fixar-nos en els casos on efectivament apareixen els consellers, el que cal és veure aquells d'on són absents, i en quines circumstàncies.

Val a dir també, que en algunes ocasions només s'anota el nom dels paers i consellers en les actes del Consell. Però aquest fet, que podria atorgar-los-hi una mica més de relleu, varia si afegim que, en aquestes mateixes ocasions també es mencionen els prohoms, tot i que finalment no se'ls anoti el nom de cada un, sinó que sols consten a efectes de cos o nivell. Per

24 AHCC Consells 1372, 35v.

25 Els salari de 200 sous va quedar fixat en el privilegi de 1331 i no va alterar-se en tot el segle XIV. El 1384, com a mínim, els paers rebien -com era costum, s'indica- un brandó de cera de deu lliures de pes (AHCC Claveria 1384, 52v).

26 AHCC Consells 1393 45v.

tant, gairebé mai no es parla, en els enunciats de les sessions, de paers i consellers sols. El més habitual és que s'hi afegixin els prohoms, o que també hi desapareguin els consellers. El cas és que molt sovint podem comptabilitzar nom i nombre de prohoms que assisteixen a les sessions. No hi ha cap mena de dubte que els prohoms van intervenir en les sessions opinant, però en el marc del Consell només van tenir la mateixa legitimació que els consellers quan es tractava de l'administració de justícia en el "jui de prohoms" (27).

La "desvalorització" dels consellers com a òrgan es fa evident de dues maneres: quan un text reial s'adreça als paers i prohoms, i quan la documentació municipal inclou en els llistats precedents als acords del Consell als consellers dins dels prohoms, sense concedir-los-hi identitat pròpia de forma contundent

La primera fórmula és molt usual en els privilegis i altres documents reials, i es repeteix una i altra vegada: "paciarum, probi homines ac universitas ville nostre"; "paers e prohoms de la dita vila de Cervera", etc. D'altra banda, aquesta absència dels consellers és pal·lesa, sistemàticament, com a mínim, des de 1344 fins 1394, i esporàdicament bastant abans (28)

De forma sistemàtica els consellers no es mencionen en la documentació d'origen reial (29). En canvi l'oblit no és tan

27 Només dos exemples: sobre l'opinió dels prohoms només cal veure la disparitat d'opinions -les dels prohoms incloses- enregistrades a l'acta del Consell sobre la ubicació del safrà a la fira de 1358 (AHCC Consells 1358 53v.); respecte l'administració de justícia i els prohoms, l'any 1332 en un procés que incoava el Consell, hi van participar activament paers, consellers i prohoms: "(...) les quals ordes los dits paers e conseylers e prohoms damunt dits dixeren de illi en illi axí com es acostumat que fos prest a turments lo dit Pere zes Comes" (AHCC Consells 1332-1333, 13r)

28 AHCC LP 1267 maig 1, 1r, 1272 setembre 3, 7r-7v; 1317 juny 1, 27r-28r, 1330 febrer 25, 13v-15r, 1344 febrer 22, 11v-12v, 1356 agost 12, 85v-86r, 1380 maig 7, 132v-133v; 1390 desembre 15 146r 148r; 1394 setembre 10, 137v-139v

29 I no només en els privilegis reials que rebia la vila. També les actes de Corts reflecteixen la importància dels paers i la consideració dels prohoms, oblidant-se, com era costum, dels consellers. A les Corts de Cervera de 1359 -i només és un exemple- el text esmenta "Fidelibus nostris paciariis et probis hominibus ville Cervarie". Aquesta fórmula, amb la variant de jurats en lloc de paers, era repetida en tots els casos d'altres

dràstic en els textos municipals. Només en alguna ocasió es precisa que un acord del Consell s'ha pres per la deliberació de paers i prohoms, tot i que els consellers constessin en l'enunciat (30).

La darrera combinació és la que, al nostre entendre, té un significat més interessant.

A partir de 1356 (tercera legislatura totalment documentada) és corrent de trobar, en les actes de les sessions, d'una banda els noms dels paers assistents, i d'altra, un llistat únic amb els noms dels consellers i els prohoms que assistiren a la reunió d'aquell dia. Però aquesta anotació única no seria cap classificació u ordre segons el càrrec que ocupa cadascú, sinó que consellers i prohoms apareixen completament barrejats. En tot cas l'escrivà de la Paeria es va dedicar a escriure un petit senyal distintiu davant els noms dels que eren consellers. Identificar els consellers d'una legislatura era possible perquè coneixiem tots els seus noms a partir del procés electiu anotat sovint en començar el volum, i perquè aquest distintiu facilitava la tasca. El cas és que a la vora d'una normativa per elegir consellers completa i minuciosa dictada el 1331 i matisada el 1334 (31) - i per tant plenament reglamentada, reconeguda i promulgada -, trobem mostres de poca atenció als consellers com a un col·lectiu i un òrgan jurídicament ben delimitat i conegut.

2.2. El Consell General

La figura del Consell General es desenterrava formalment de tant en quant; però de fet, i en la realitat, sovint se celebraren consells generals, o multitudinaris

Avancem algunes dades de Consells ordinaris força nodrits (32)

2 juny 1332	sessió amb 93 prohoms purs (sense consellers)
8 abril 1333	" " 55 "
5 maig 1366	" " 149 "
30 abril 1388	" " 134 "

ciutats (CARAVYC II, 7)

- 30 AHCC Consells 1372-37r
- 31 AHCC LP 1334 novembre 8, 23r-25r
- 32 AHCC Consells 1332-1333, 1366, 1388

El Consell General, en canvi, es va convocar, o al menys que amb aquest nom s'especificués, molt poques vegades: (33)

2 octubre 1356	assistiren 71 prohoms (amb consellers)
13 octubre 1358	" 138 ("e molts altres")
10 juny 1372	" " " "
27 setembre 1377	" 43 " "

De fet, cap dels documents que reglamentaven el règim municipal (1311, 1331, 1334...) no contemplava l'existència del Consell General, tot i que algun text local s'hi ha referit, com hem vist

També observem que la celebració d'un Consell General amb caràcter extraordinari, obeïa a l'especificitat o importància del tema que es tractava (34). Però no sempre era així, ja que hem registrat assumptes de cabdal importància pel municipi que s'han resolt en un consell ordinari. D'altra banda sembla ser que eren els paers qui tenien la facultat per convocar, "ab veu e crida" i per escrit (35) el Consell General. Per tant, a aquest Consell no podia assistir-hi tothom, ja que la convocatòria es feia amb caràcter privat o personal, amb albarans com els utilitzats per convocar ordinàriament els consellers. L'existència d'una convocatòria escrita fa pensar que el Consell General tenia un nombre limitat i determinat de membres, i que només aquests eren els convocats per a les reunions que se celebraven. Per tant, semblava evident que el Consell General no tenia res a veure amb una assemblea veïnal.

El Consell General és un òrgan l'existència del qual no gaudeix de cap promulgació oficial, però és reconegut atesa la utilització que se'n fa i les referències que apareixen en documents oficials com són les actes del Consell. Aquesta manca de reglamentació i de promulgació probablement es deu a que el Consell General, igual que el "Concejo abierto" castellano-leonés, de fet havia estat, en un altre temps, la fora usual de reunir-se, mentre que allò que requeria promulgació i reglamentació era l'organització d'un Consell reduït i tancat (36). Però la reunió del Consell General està subjecta a

33 AHCC Consells 1356 83r; 1358 52r; 1372 28v, 1377 38r.

34 venda de blat; compra de censals i violaris; hisenda local en general

35 AHCC Consells 1356 61r.

36 CARLE, M. del Carmen: Del Concejo medieval castellano-leonés (Buenos Aires, 1968). I també HINOJOSA Y NAVEROS, Eduardo de: "Origen del régimen municipal en León y Castilla", La

una mínima normativa i reglamentació: qui el convoca, a qui es convoca, i perquè es convoca.

El principal dubte estriba en saber qui pertany i a qui agrupa aquest Consell extraordinari.

D'una banda el Consell General no és una assemblea de tots els habitants de Cervera, sinó la congregació de determinats prohoms. Segons aquesta suposició, seria un òrgan assessor-consultiu de caràcter representatiu ampli (representatiu si més no de la resta de prohoms del municipi), però no aquell organisme que acull tots els veïns de la vila. Podem interpretar, per tant, que la reunió de prohoms, membres del Consell General, no s'identifica amb la universitat dels veïns sinó amb un sector, força ampli, però que no deixa de ser un sector social, només. La hipòtesi sobre aquest caràcter representatiu ampli dels prohoms del Consell General es consolida atenent al número d'assistents. L'assistència més nombrosa es registra el 1366 (149 prohoms purs) i en el Consell General de 1358 (138 "e molts altres", amb consellers). Les xifres són elevades, però molt allunyades a les 468 signatures dels "habitorem ville iamdicte Cervane" de 1354 contemplades en un document notarial (37). L'assistència al Consell, ordinari o General, es feia sota l'apel·latiu de prohoms, en canvi els llistats massius de tots o la majoria de caps de família de la vila acostuma fer-se sota el nom de "habitorem ville" (1354, 1359) (38).

D'altra banda, no obstant, i no sabem si al marge d'aquest Consell extraordinari, se celebraren reunions multitudinàries, com les que ja hem apuntat. La venda de censals i violaris per part del municipi sembla que era un tema que justificava una convocatòria general de veïns

"Los honrats (), pahers e molts d'altres singulars de la vila de Cervera de nombre de be CCL e mes, en noms lurs propis e de tota la universitat, veneren al honrat en Guillem za Cirera, senyor de Sen: Guim dez i or, D solidus censals pagadors cascun any () per preu de VII millia solidus ()" (39)

administración (Madrid, 1896) Reedició dins *Obras* III, 273-320 (Madrid, 1974)

37 AHCC Notarial, Jaume Ferrer, Censals i vendes 1354 15r-20v

38 AHCC Notarial, Jaume Ferrer, Censals i vendes 1354 15r-20v, Bernat Puig Llibres 1359 1v-2v

39 AHCC Censals 1377, 66v

El text indica clarament que aquells singulars acudien a la convocatòria en nom propi, i representant només la universitat de la vila de Cervera. No es tractava de cap representació social, ni tampoc no s'utilitzà cap apel·latiu de prohoms. Es poden considerar aquestes reunions massives també com a Consell General? És difícil de precisar-ho. En algunes d'aquestes reunions sí que assistia gairebé la totalitat dels habitants de Cervera. L'apel·latiu de prohoms, quan hi era, no era l'únic que s'hi trobava. El cas més explícit és el del 10 de gener de 1360:

"...convocata universitate prohorum hominum ville cervarie vicensis diocesis voce preconia per Petrum dez Pual preconem publicum et juratum ville predicte e per albarana data per Guillemum Ferrarii nuncium paciarie ville iamdicte et alia per repulsacionem cimboli Ecclesie parrochialis Sancta Marie ville predicte, et congregata in aula paciarie ville ipsius negotiis communibus est solita convocari et congregari ad quesquidem convocationem et congregacionem convenerunt et presentes fuerunt pro generali consilio pro infrascriptis celebrando, et firmarunt et jurarunt omnes infrascripti tam in dicta aula quod per dictam villam..." (40)

A iniciativa dels paers s'havia convocat i congregat a la sala de la Paeria a tots els prohoms de la vila, per mitjà de pregó, per citació escrita i atenent el toc de la campana de l'església parroquial. D'aquest text és especialment interessant d'observar que el "generalis consilio" es congregava, segons era costum, per tractar aquelles despeses importants que afectaven tota la comunitat. En aquest cas es tractava de la requisitòria reial d'una elevada suma de diners per afrontar la guerra amb Castella. A més sembla que la reunió era prou important com per a convocarla de tres maneres diferents, perquè ningú no pogués al·legar desconeixement.

El problema es replanteja: les 357 signatures, són replegades d'entre tots els veïns de la vila, o només entre els seus prohoms? Qui forma part d'aquest Consell General?

Algunes observacions poden ajudar-nos a intentar resoldre el problema

a) primer s'especifica clarament "convoca universitate proborum hominum". Es tracta, doncs, de la totalitat dels prohoms, la qual cosa encara no resol res. Si prohom era un apel·latiu genèric per

40 AHCC Notarial, Jaume Ferrer, Llibres 1359-1360 19v-21r.

nombrar als veïns de la vila, tornem a estar igual; aleshores el Consell General fora una assemblea veïnal. Si prohom té un sentit més restringit, com sembla ser que era, la cosa canvia. Però en canvi després trobem un matís decisiu:

"habitatores ville predictae universitatem
ville ipsius facientes et representantes ut
sanior ac potior pars ipsius universitate et
singularumde eadem" (41).

De manera que només es congregaren aquells habitants considerats dins la part més sana i potent de la universitat. Ens trobem amb una versió semblant, però dins l'àmbit municipal (42), a la de la "maior et sanior pars", fórmula emprada en les reunions de les Corts catalanes a partir de 1283 (43). Però mentre a la Cort s'esmentava la major i més sana part, al Consell General només es fa esment a la més sana i més potent part, amb la qual cosa desapareix el qualificatiu de quantitat, i es reitera el de qualitat. Alguns historiadors del dret s'han reocupat per desvetllar el sentit i l'aplicació d'aquest formulisme "La major i més sana part" és un precepte que conté dos elements difícilment equiparables. D'una banda hi ha un criteri quantitatiu i d'una altra hi ha una valoració qualitativa. Els vots i les opinions es compten però també es sospesen. Com lligar ambdós criteris? A més encara ens trobem amb la dificultat d'esclarir quin criteri s'utilitza per decidir quins individus conformen aquesta "més sana part". I no només quin criteri s'utilitza, sinó, i potser encara és més important, qui fixa i qui dicta aquest criteri. IGLESIA FERREIROS ha tingut en compte tots aquests problemes a l'hora d'estudiar el paper dels estaments i la seva relació amb el comte a les corts de Barcelona de 1283 (44). L'autor, constatant la manca d'estudis que resolguin definitivament aquest tema, considera que el

41 AHCC Notarial, Jaume Ferrer, Llibres 1359-1360 21r.

42 En les lluites pel govern municipal entre moderats i radicals a Barcelona el 1454, els darrers consideraven que formaven "la major e pus sana part del poble" (CARRERE Barcelona 1380-1462. Un centre econòmic en època de crisi II, 368)

43 La regla de Sant Benet, del segle VI, ja contemplava en el capítol LXIV que "En la institució de l'abat s'ha de tenir sempre per norma que sigui constituït aquell que tota la comunitat s'hagi elegit de comú acord segons el temor de Déu, o bé només una part de la comunitat, ni que sigui petita, però amb més bon criteri"

44 Veure un primer plantejament del tema a Aquilino IGLESIA FERREIROS La creación del Derecho. Una historia del derecho español. Lecciones II (Barcelona, 1988), 372-374.

problema de la "maior et sanior pars" no va tenir mai una regulació jurídica, i que el problema tenia una resolució de caràcter polític. Tot sembla indicar que correspondria al comte de Barcelona, titular de la "summa potestas", aplicar o no el criteri de la major i més sana part, i resoldre'l a la pràctica. Hem de recordar que l'usatge "iudicium in curia" atorgava un important paper a l'àrbitri del Príncep en els casos que els usatges es mostressin insuficients (45).

A nivell municipal, com deíem, la fórmula "maior et sanior pars" es presenta amb algun matis, ja que textualment s'esmenta la "sanior ac potior pars". Es tracta de dos criteris qualitius, i que per tant llur elecció pot semblar arbitrària. Això no obstant, l'adjectiu "potior", que podríem traduir com a "potent", és més fàcil d'objectivar. En aquest sentit pot formular-se la hipòtesi que "potior" es referís a la capacitat fiscal dels convocats per afrontar la taxació de béns mobles i immobles organitzada pel municipi. Aquests serien, potser, els prohoms, aquells individus que contribuïen al fisc municipal i es diferenciaven d'aquell altre col·lectiu que llur pobresa els ho impedia. De ser certa aquesta hipòtesi existiria un criteri objectiu a partir del qual saber qui incloure en aquest grup i qui no. Es tractaria de les taxacions de béns contemplades en els volums del Manifest. Sigui com sigui, no hem pogut documentar cap referència que consolidés aquella hipòtesi. D'altra banda, i anticipant l'estudi del paper dels paers i del batlle dins del règim municipal a Cervera, també pot presuposar-se que els paers tingueren una actuació determinant en la definició del criteri de la "potior pars". El problema continua plantejat i sense resoldre's també dins de l'àmbit municipal.

b) la xifra de 357 signatures a què feíem referència en l'apartat anterior és molt elevada, però no s'acosta al nombre de focs que sembla ser que tenia la vila aquella època. L'any 1354, només setze anys abans, s'enregistren 468 signatures (46). I la població, segons el fogatge de les Corts de Cervera i les de Tortosa, oscil·lava, entre els anys 1365-1370, dels 1012 als 1057 focs (47). Desproporcionada o no aquesta apreciació, s'allunya moltíssim de les 357 signatures del nostre document de 1360, tot

45 ") Et ideo faciendā que sunt secundum usaticum, aut erunt facta Constituerunt prelibati principes ut omnes cause secundum usaticum essent iudicate, et, ubi non sufficerent usatici, revertantur ad leges goticas et ad principis arbitrium, ejusdemque iudicium atque curie" (Us. 81, iudicium in curia).

46 AHCC Notarial, Jaume Ferrer, Censals i vendes 1354 15r-20v

47 PONS GURI "Un fogatjament desconegut..." (Vid. Cap. I.2 d'aquest mateix treball).

i tenir present que només alguns habitants de la vila se sentirien interessats en els afers municipals per a què eren convocats.

c) La rigidesa medieval en la percepció del lloc que ocupava cada individu en la societat, feia que fos usual d'annotar els oficis d'aquells que en tenien, a més d'observar un cert ordre d'importància en els llistats. Doncs, bé, la nostra relació nominal comença amb els paers, segueix amb els consellers i acaba amb la resta de prohoms. Però aquest bloc últim, de 333 noms, pensem que no estava desordenat, sinó que seguia un cert criteri gens arbitrari. Els primers en aparèixer són individus prou coneguts per nosaltres per llur rellevància política o econòmica: Antoni Toldrà, Bernat de Foix, Pere Garcia, Macià Andreu, Ramon Serra, Dalmau ça Cirera, Arnaldo de Mecina ...etc.

A més a més, sols apareix l'ofici o l'adscripció socio-professional d'un 10% del total d'individus. Tot i que és habitual de trobar-ne una majoria sense adscripció, (perquè no en tenien cap de definida o bé es dedicaven a la terra), en aquell 10% hi són representats molts pocs oficis: els mercaders, notaris, ram de la salut, ram de la pell, sastres i algun jurista. En definitiva es tracta de membres de la mà mitjana, mentre que la mà menor amb els menestrals no hi es representada. No deu ser arbitrari que siguin precisament aquests els oficis que ens consten. Més que pensar en d'altres oficis d'obligada existència a Cervera dins aquell 90% restant, ens inclinem a pensar que molta gent, per llur categoria socio-professional no era considerada prohoms i per tant no se la incloïa en aquests llistats, la qual cosa concorda amb que els inscrits eren només els més solvents financerament.

Si sortim de Cervera observarem que no existeix una cronologia única que expliqui la paulatina desaparició de l'assemblea veinal o el Consell General. En aquest sentit cada municipi tenia una dinàmica pròpia segons les seves circumstàncies.

El cas de Barcelona pot ésser paradigmàtic del que passaria en els principals nuclis catalans. En un privilegi de 1249 es facultava als paers per convocar tots els habitants quan el tema a tractar era prou important (48). La referència dóna a conèixer que aquest tercer òrgan no estava continuament constituït, sinó que es congregava extraordinàriament. De fet ja hem expressat que el més normal era veure desaparèixer o disminuir substancialment l'assemblea de prohoms en les viles més poblades, i que en canvi continués aquesta practica en les de rangue secundari.

48 AHMB Diversorum primus 246v (Cit. per FONT Origenes... 435, nota 1005)

En viles reials un Consell General format per tots els caps de família apareix documentat a Sabadell el 1139, després de tres jurats i un grup indeterminat de prohoms (49). En canvi, a Falset el consell de prohoms es complementava amb un petit col·lectiu executiu de sis jurats (50). A Igualada, la plena existència d'un Consell General era efectiva fins 1335, moment a partir del qual un consell de 30 membres substituïria l'assemblea de caps de família (51). Un cas diferent és el de Castelló d'Empúries, on el 1366 sembla adoptar-se una solució intermitja, amb quatre còsols com a executiu, i una curia o Consell de 60 prohoms -durant un temps foren 80- que elegia aquells quatre magistrats (no sabem si la curia era elegida directament o bé delegada de l'assemblea dels veïns) (52).

També les viles i ciutats sota jurisdicció senyorial van actuar de forma semblant. La Bisbal el 1328 i Tarragona el 1336 comptaven amb un col·lectiu rector o executiu, auxiliat pel conjunt de tots els veïns, que com a Consell General podia ser convocat a petició de l'executiu. (53) En els dos casos existiren només dos òrgans dins el regiment municipal. En canvi, Santa Coloma de Queralt, també senyorial, instituïa una estructura municipal el 1454 amb els tres òrgans: tres jurats, divuit prohoms i un Consell General format per tots els caps de casa. De fet no deixa de sobtar-nos la documentació tan clara i precisa de tres òrgans en un moment tan tardà. Al segle següent, el 1571, es reduïa aquell Consell General a un de 40 prohoms, però mantenint l'estructura de tres nivells (54).

A Lleida la institució municipal va rebre el nom de Consell General de la Paeria, al menys des de 1340, data de conservació del primer volum d'acords municipals; després del 1360 continuava usant-se aquest nom. I no sols era una qüestió

49 J. SARDA i A. RIUS: Guia històrica estadística y geogràfica de Sabadell (Sabadell, 1867), 21

50 PASQUAL Sacra Antiquitatis... IV (Cit FONT Origenes... 403, nota 916)

51 SEGURA Historia de Igualada, 2 vols. (Barcelona, 1907-1908).

52 PELLA Y FORGAS: Historia del Ampurdan (Barcelona, 1887), 532

53 E. MORERA: Tarragona cristiana 2 vols. (Tarragona, 1897), II 874, PELLA Historia del Ampurdan 581

54 J. SEGURA Historia de Santa Coloma de Queralt (1953), 141

terminològica, sinó que, efectivament, es donava -i així està documentat- una participació massiva dels prohoms de la ciutat (55). Però aquest Consell General no el composaven tots els prohoms de la vila, sinó tan sols una nodrida representació. El cas és que a mitjan segle XIV els paers i consellers actuen com a delegats d'aquell Consell General plenari de vila. L'anotació en els llibres d'actes de tots els assistents a aquestes reunions i el fet que també aquí fossin convocats personalment fa pensar que, efectivament, el Consell General tingué una composició molt definida. Segons GRAS Y DE ESTEVA en formaven part els descendents d'aquells primers repobladors a qui els comptes havien atorgat donacions. Sigui com sigui, el 1366 es reformava la composició del Consell General i es fixava en cinquanta el nombre de prohoms que l'integraven (quinze consellers de cada "mà", i cinc més dels gremis i oficis). Una altra reforma de 1367 mantenia el mateix nombre de consellers però s'observava l'observança de la proporcionalitat entre les diferents "mans". El Consell General era l'eix del règim municipal a Lleida al segle XIV, i la institució va continuar existint, descarregada de responsabilitats, a l'època moderna (56).

Però el cas que ens interessa més perquè és comparable a Cervera, és l'evolució i la forma del Consell General a Tàrraga. No només la proximitat geogràfica entre Tàrraga i Cervera, sinó el fet de tenir algunes característiques històriques semblants, ens ha semblat motiu suficient per estendre'ns una mica més en el cas tarragonès.

Una informació que dona el to del que deuria succeir durant el segle XIII és el fet que el 1302 es fixés la fórmula segons la qual els paers decidien les coses amb el consentiment de la major part dels habitants. No s'esmenta el Consell General perquè el règim municipal encara no està plenament organitzat, però en realitat això de la major part d'habitants és un equivalent a la reunió general. La primera referència documental al Consell General de Tàrraga és de l'any 1313, quan s'especifica que serà el Consell General l'òrgan que elegirà els dotze taxadors dels béns dels veïns. Per tant, no és una creació d'aquest moment, sinó que es tracta de la utilització d'una gran assemblea que ja existia i ja funcionava. Però el més important potser es la referència de 1356, que explicita que el Consell

55 LLADONOSA Història de Lleida I 466-467. GRAS La Paheria 36-37. El segon volum d'actes ha estat parcialment publicat per Max TURULL RUBINAT i Jaume RIBALTA HARÓ: "Llibre de Concells de la Paeria (març a setembre de 1344)" Butlletí de Dialectologia Nordoccidental 3 (Fondarella, 1983)

56 Sobre el Consell General i el règim municipal en general continua sent vigent Rafael GRAS Y DE ESTEVA: La Paheria de Lleida 49-54

General el configura tota la universitat. Semblant al que passava a Cervera el 1311 amb els consellers, aquest Consell extraordinari es reunia quan calia decidir sobre despeses superiors als 100 sous. Si a Cervera havíem detectat aquesta mena de reunions, a Tàrrega la seva existència és molt més transparent. Aquest Consell General targari era convocat pel batlle i tenia incumbència en negocis comuns del municipi. El 6 d'octubre de 1369 té lloc la primera regulació institucional expressa d'aquest Consell. La motivació que va empènyer la regulació jurídica no només era pròpia de Tàrrega sinó també de qualsevol nucli d'aquelles característiques. A les convocatòries del Consell General hi acudia qui volia i de fet s'hi parlava de tot. Per tant era un òrgan poc eficaç per resoldre els problemes de la universitat. A partir d'aleshores els quatre paers i vint consellers triarien deu prohoms de cada una de les tres "mans". Aquests trenta prohoms, conjuntament amb paers i consellers, formaven el Consell General. Ningú més no estava autoritzat a assistir-hi, i els seus membres, presidits pel batlle, estaven obligats a anar a les sessions convocades. Les mortaldats causades per les pestes van provocar una disminució en la composició del Consell General. A partir de 1396 estaria integrat per quatre paers, dotze consellers i vint-i-un prohoms. Aquesta composició del Consell General de Tàrrega va seguir no només vigent, sinó fonamental i veritable eix del règim municipal, fins passades les darreres del segle XV (57)

En definitiva, i tornant al Consell General de Cervera, hem de concloure que amb la documentació a l'abast no es pot conèixer ni la seva composició ni tampoc el seu funcionament. Sembla raonable associar-ho a reunions de prohoms, però no a assemblees de veïns de la vila. No obstant, no tots els prohoms de la vila integraven el Consell General, sinó només un determinat nombre d'ells, que no sabem quin era, als qui es convocava també per escrit. Sense que en el procés d'elecció de paers i consellers hi hagi la més mínima referència a la composició del Consell General, nosaltres avancem la hipòtesi, no verificable ara, que integrassin els cinquanta prohoms electors (aquells compromissaris que triaven indirectament a paers i consellers) de cada quarter. Tret dels quatre paers i vint consellers, aquests dos-cents prohoms són l'únic col·lectiu

57 Vam tenir ocasió d'introduir-nos al tema amb motiu de participar en el cicle de conferències sobre El règim municipal a Tàrrega a l'època medieval i moderna, concretament Max TURULL. "El règim municipal a Tàrrega al segle XIV" (Tàrrega, abril 1987). Les fonts que vam utilitzar SARRET Privilegis de Tàrrega docs 50 200 261 i 270, FONT RIUS Jaume I i la creació del municipi targari, RIBALTA, TURULL Alguns aspectes del règim municipal de Tàrrega i Cervera al segle XIV. Les fonts històriques originals es troben a l'AHCT Fons municipal, Llibre dels Privilegis de Tàrrega I, II, III, Pergamins bossa I

concret i limitat que coneixem al règim municipal de Cervera al segle XIV. Altrament, tret d'una sola ocasió (58), els consells generals coneguts mai més no van sobrepassar la xifra dels dos-cents assistents

58 AHCC Notarial, Jaume Ferrer, Llibres 1359 oct. 9 - 1360 agost 9, 19v

3. REGULACIÓ JURÍDICA DE L'ELECCIÓ DEL CONSELL

El mecanisme d'elecció dels càrrecs de govern era, amb el règim d'atribucions, un dels aspectes més importants de l'estructura municipal. El model electiu que s'adoptava podia determinar les característiques d'aquell règim municipal, en el sentit de permetre una representació social ampla o bé en restringir-la notòriament. Era facultat exclusiu del rei fixar aquest mecanisme electiu a Cervera, tot i que també existiren pressions de les diferents classes urbanes perquè n'instituis un o altre. De manera que un fet aparentment formal o tècnic esdevenia, en el fons, un veritable problema polític.

El primer terç del s. XIV es caracteritza per una intervenció constant del monarca en el funcionament del règim municipal. De la dinàmica de la institució en depenia en definitiva, una administració pública que tenia capacitat per taxar béns i cobrar impostos als veïns, i podia produir una normativa legal d'abast municipal que incidia eficaçment en la vida quotidiana de la comunitat. Després estudiarem el règim d'atribucions del Consell al llarg del s. XIV, però podem avançar que la seva capacitat política i operativa era considerable, motiu pel qual és fàcil d'entendre que l'elecció dels òrgans directius esdevingués un fet important.

Podem dir que el període que denominem de plenitud del règim municipal s'enceta amb una reforma que és una reacció al desgovern i la corrupció existents. Els reis van manifestar expressament i amb intervencions directes llur voluntat de restablir i mantenir un govern local equànim, representatiu i transparent. Aquest epígraf pretén desvetllar els mecanismes jurídics que regularan l'accés als càrrecs de paer i de conseller.

L'expressió "membres del Consell" pot rebre diferents interpretacions. En principi són membres del Consell aquells qui contempla la normativa legal vigent, i que per tant incideixen i participen de l'activitat municipal. D'una banda hi hauria els membres amb capacitat de govern i amb funcions polítiques: paers i consellers (els prohoms només podien opinar però no decidir); i d'altra banda els membres auxiliars o amb funcions administratives -tot i la diferent gradació-, entre els quals podríem incloure des de l'escrivà de la Paeria fins tots els càrrecs responsables de la vigilància i control dels productes, passant pel clavari i l'advocat municipal. Però la diversitat i singularitat dels càrrecs és prou important i complexa com perquè hi dediquem un apartat sencer. Igualment posposem l'estudi del paper del batlle dins el govern municipal.

En aquest epígraf ens centrarem només en l'elecció dels

càrrecs de govern, i sobre tot des d'una perspectiva tècnica: el mecanisme jurídic vigent per decidir qui regina els oficis de paer i de conseller. Més tard farem les apreciacions polítiques que vinguin al cas.

3.1. Any 1331

Amb el sistema de juradia de 1311 (FIGURES 25 i 26) i les reformes posteriors, la capacitat reproductora del sistema es mantenia, però s'ampliava el ventall de possibilitats. Una nova reacció popular que no podem datar amb precisió (entre 1317 i 1331) i que ja hem refent, posa de manifest que el desgovern i els abusos continuaven malgrat les mesures aplicades al seu moment. La resposta institucional del rei consistirà en una remodelació a fons dels sistema d'elecció de magistrats i del criteri aplicable. En absolut es questionarà ni la seva existència ni minvaran les atribucions del règim municipal, únicament canviarà, el 1331, la normativa legal d'elecció de càrrecs de govern (59)

El 1331 s'instaurà la paeria definitivament, i amb ella un altre criteri de representativitat (FIGURES 27-30). El regim de la cosa pública correspondrà a quatre paers i a vint consellers que seran elegits per circumscripcions. El privilegi d'Alfons III es datat el 13 de setembre de 1331 i anuncia que entrarà en vigor el pròxim dia després de Nadal, o sia, en l'elecció següent

Per procedir al nomenament dels membres del Consell s'averà a una divisió ideal de la vila en quatre districtes

" la qual elecció de paers en aquella vila volen que sie feyta en axí que feyta participió de la vila en llll parts " (60)

També a Tàrraga, amb Pere III el 1342, es dictaren noves ordinacions sobre la forma d'elecció per tal d'evitar frau i enganys. El nou sistema substituïa l'assignació de paers i consellers per mans i instaurava el criteri circumscripcional dels quaters. La vila també esdevenia partida en quatre, on cada

59 AHCC Pergamins 29, 1331 setembre 13. Publicat per CANELA, TURULL "Tres pergamins "

60 Ibidem. Cap document de procedència reial ni tampoc municipal no defineix ni delimita l'extensió dels quaters

una de les parts aportava el mateix nombre de càrrecs (61). Barcelona esdevenia dividida administrativament en quatre quaters i en set parròquies, però en canvi el sistema electiu de càrrecs respectava la representació social a través de les màns (62).

D'altra banda, Francesc EIXIMENIS (1330-1409) es fa ressò d'aquesta manera de partir les viles i ciutats d'ns la seva teoria urbanística formulada al llarg del "Dotzè del Crestià", i en especial al capítol CX:

"QUINA FORMA DEU HAVER CIUTAT BELLA E BE EDIFICADA: ...per consegüent la ciutat aquella hauria quatre quartons principals, ço es, quatre parts; e cascuna part poria haver plaça gran e bella, e en cascuna part poria estar qualque notable gent especial..." (63).

Però la partició d'EIXIMENIS no es deuria referir a la pràctica electiva o política, sinó al seu interès racionalitzador que pretenia organitzar òptimament l'espai urbà. Probablement cal entendre les quatre parts en una ciutat ideal de forma rectangular on tots els quaters foren regulars i iguals. La partició en barris també té un contingut social ja que aquell mateix autor indica els serveis mínims que han de contemplar (64).

En la realitat els quaters tingueren una aplicació administrativa (65). Van establir un criteri per a l'elecció de

61 AMT Pergamins 38, bossa I, LP III, 54r. Pot veure's també Jaume RIBALTA i Max TURULL Alguns aspectes del règim municipal de Tàrraga i Cervera, al segle XIV (Tàrraga, 1987)

62 Francesc CARRERAS CANDI: Geografia general de Catalunya. Ciutat de Barcelona (Barcelona, s/d) També se'n fa ressò Teresa-Maria VINYOLES: La vida quotidiana a Barcelona vers 1400, 43.

63 EIXIMENIS Dotzè... CX

64 Tornar a veure sobre el tema VILA La ciudad de Eiximenis...

65 A Manresa l'elecció de càrrecs de govern es fa sempre per "mans", i no hi ha cap indici de partició de l'espai amb aquesta finalitat administrativa (Joaquim SARRET i ARBOS: "Historia de l'Estat polític-social de Manresa" Monumenta Historica Civitatis Minorisae V (Manresa, 1935), 33-37. A Barcelona la ciutat estava administrativament dividida en quatre

qualsevol mena de càrrecs amb representativitat. Per a l'elecció de 1333 la documentació ja utilitza constantment dues expressions: "...dicte quarte partis sive quarterii..." (66). Cal suposar, doncs, que la partició va respondre a causes pràctiques per a facilitar les eleccions de representants. Potser es faria considerant la densitat de població i els aspectes físico-topogràfics de la vila. Hem de recordar que tots quatre quarts tenen els mateixos representants sigui quin sigui el motiu de l'elecció. No obstant, els límits no sempre deuen ser absolutament clars, i més en els primers temps, ja que en algunes ocasions trobem diferències a l'hora de fixar-ne la demarcació (67)

Per tant, amb quatre circumscripcions electorals, es procedeix a l'elecció de paers i consellers segons dicta el privilegi reial:

"La qual elecció de paers en aquela vila volen que sie feyta en axí que feyta partió de la dicta vila en llll parts, de cascuna part sien elets llll convinents promens dels milors, los noms dels quals escrits departidament sienclosos en sayels, rodolins o cocorons de cera, e que sien d'egual forma per tal car que negú pusque albirar lo nom de negú d'aquels. E sien posats en l anap o escudela cuberta e plena d'aygua. E si apelat l infant de VI o de Villans, aquel qui abans trobaran E a qui l d'aquels lll rodols prene, e aquel de qui lo nom en la cera enclòs lo dit infant penrà, sie en aquel an paers de la dita vila. E azò matex de les romanens lll parts de la dita vila sie feyt per talque sien llll paers qui per tot l'an regesquen, ordonen e procuren los affers de la dita vila. E aye cascú d'aquels paers per trebayt e per saln seu del dit offici CC

parts o quarts (el del Mar, el de Framenors, el del Pi, i el de Sant Pere o de la Celada), i en set parròquies a finals del segle XIV, però les eleccions dels càrrecs de govern municipal no tenien en compte aquesta partició, sinó que utilitzaven el criteri social a partir de les "mans" (Francesc CARRERAS CANDI: Geografia General de Catalunya. Ciutat de Barcelona I (Barcelona s/d). També ho recull VINYOLES La vida quotidiana a Barcelona vers 1400, 43.

66 AHCC Consells 1332-1333 44v

67 ESTEVE, MARTI, TURULL "Evolució històrica...", 13-66.
Ens remetem de nou al cap. I. 3 d'aquest mateix treball

solidus barchinonesos de torn. En n'après sien elets X conseylers en la quarta part de la dita vila. Enclosos en cera los noms d'aquels V d'aquels los quals lo dit infant primer penrà, sien conseylers del dit an. E axí dels altres tres romanens partides sien elets per tal que sien XX per comte los conseylers desús dits." (68)

Però tal com veiem, la normativa legal expressada en el text era insuficient -en base a una lectura estricta- per aplicar-lo de seguida. Restava evident que el paer i cinc consellers de cada quarter eren escollits per l'atzar d'entra una terna i un quatern, respectivament, de prohoms de cada quarter. El privilegi obviava uns buits legals que era menester omplir:

a) en la primera elecció, ¿qui proposava els noms d'aquells res i deu prohoms (dels quals sorgiria un paer i cinc consellers)?

b) ¿quina incidència tenien els paers i consellers cessants en l'elecció dels nous càrrecs?

El privilegi d'Alfons III, que es preocupava molt més de fixar el marc jurídic de tot el règim municipal que no pas el procés electiu, probablement va completar-se subsidiàriament amb la regulació de la juradia de 1311. El sistema de cooptació era el que regia, ja que, amb alguna limitació, no havia rebut cap derogació oficial. El 1331 trastocava els criteris de la base electiva, els noms dels càrrecs, però no el funcionament de reproducció de magistrats. Una altra vegada ens ensopeguem amb el problema de l'assemblea. Qui tenia dret a intervenir en el procés electiu des de la base? Qui composava un quarter? Tots els veïns o caps de família? o bé tots els prohoms de cada demarcació?

En principi res no ens fa pensar que no es tractés de tothom. És més: fins i tot hi ha la possibilitat que la participació en quarters obeís a la idea de fer factible una reunió massiva de veïns que intervindrien en les propostes de candidats, la qual cosa fora difícil de dur a terme a nivell de circumscripció única a tota la vila. L'elecció per quarters no responia a criteris socio-professionals, sinó pràctics, ja que sembla observar-se que no existia encara una participació social de l'espai (69). Amb

68 AHCC Pergamins 29, 1331 setembre 13; Publicat per CANELA, TURULL "Tres pergamins "

69 Max TURULL RUBINAT "Estructura urbana i comportaments polítics diferenciats a les poblacions medievals (Cervera 1332-1333)" Miscel·lània Cerverina III (Cervera, 1985), 29-54.

les demarcacions no es garantia una representació de totes les classes socials sinó una representació -teòrica- d'allò que satisfia a la universitat.

3.2. Any 1333

L'ambigüetat contemplada en el text de 1331 desapareixerà a partir del primer volum d'actes i acords municipals (FIGURES 27-29). Es va convertir en costum anotar el contingut del privilegi concedit per Alfons III, amb les precisions adients en els primers folis de tots els volums de consells. Havent-se conservat fragmentada la col·lecció d'actes del primer any documentat, haurem de raure als prolegòmens que introdueixen la segona i que corresponen a l'any 1333 (70).

El fet que tot el formulisme jurídic de l'elecció es redactés en llatí, mentre els acords apareixen en català dona idea del caràcter oficial del text, que admetia recordar el privilegi del Benigne. El document ressegueix per quaters tots i cada un des moments del procés electiu, amb els noms dels individus que hi intervenien, i també amb el dels elegits. Per tant, a més d'introducció al volum, es tractava de la transcripció de l'acta de designació de paers i consellers.

Podriem separar tres parts en aquest procés electiu. D'una banda la constitució i presentació de compromissaris i delegats, d'altra els prolegòmens i requisits legals dels candidats, i per acabar l'elecció en si mateixa amb el detall de totes les minúcies.

Dissabte pel matí després de Nadal es trobaven reunits uns quants veïns del Cap Corral a la Sala de la Paeria, i segons es diu:

*...constituti personaliter in aula parciarie
ville predictae nominibus eorum propis et*

70 Celebrant-se les eleccions després de Nadal, ens és fàcil d'identificar una legislatura amb el còmput d'un any segons el sistema actual. Però aquesta primera meitat del segle XIV els anys legislatius interferien l'any vigent, segons l'encarnació de Crist i no segons el seu neixament. Així la primera legislatura (1332 segons el còmput actual) començava un 26 de desembre, immers en el 1331, i acabava un 25 de desembre immers en el 1332; i la segona legislatura començava al desembre de 1332 i durava fins el desembre a ple 1333. El document, d'altra banda, no segueix plenament cap dels dos criteris cronològics: ni l'encarnació ni tampoc el neixement de Crist. Comença el març (inici d'any segons l'encarnació de Crist) de 1332, i acaba el desembre de 1333 (però acaba la legislatura política, no l'any).

nomiibus etiam ut assueverunt omnium aliorum habitantium seu degentium in primo quarterio dicte ville sive prima quarta parte del Cap Corral..." (71)

Al quarter de Montseré:

"Eadem dia et hora quarteri eodem, stanti (...) et plures alii degentes in quarterie sive quarta parta ville de Monte Sereno et vallium et aliorum vicorum dicti quarterii (...)" (72)

Al quarter de la Sebolteria:

"(...) et plures alii probi homines habitantes in quarterio sive quarta parta ville predicte de la Cebolteria et del carrer de Barchinona e de l'abeurador et ceterorum vicorum dicte quarte partis sive quarterii, nomiibus eorum propriis et omnium aliorum degentium in dicto quarterio (...)" (73)

I en el darrer quarter, el de la Plaça

"(...) et plures alii degentes in quarterio intus portale dicte ville de Platea et ville nove et ceterorum vicorum dicte quarterii (...)" (74)

Per tant el primer pas consisteix en l'acte de constituir-se i presentar-se al batlle uns delegats representants de la resta de veïns del quarter en qüestió. El document només anotava els noms d'alguns dels compromissaris delegats, ja que després dels noms s'afegia que n'hi havia d'altres. Aquests compromissaris i els seus acompanyants rebien l'apel·latiu de degentes a tots els quarters, i també, a més a més, de prohoms. Per tantensem que aquests electors no havien de complir cap requisit particular respecte de categoria social. Sembla, això

71 AHCC Consells 1332-1333 41R-42V

72 AHCC Consells 1332-1333 42v-43r.

73 AHCC Consells 1332-1333 43v-44r

74 AHCC Consells 1332-1333 44v-45r. Tota la informació que detallarem d'aquest procés electiu està contemplada entre els folis 41r i 45r a AHCC Consells 1332-1333. Evitarem en endavant referir-nos-hi repetidament.

si, que havien de ser habitants o establers del quarter en el qual se celebrava l'elecció.

Després de la constitució d'aquests electors començava la designació dels càrrecs. Els representants dels prohoms eren portadors d'un pre-acord pel que feia als seus candidats. Lliuraven al batlle de la vila tres rodolins de cera, tots iguals, que a l'interior tenien un pergami petit amb el nom d'un a cada rodolí dels tres candidats per a un lloc de paer d'aquell quarter. Feien el mateix per triar els cinc consellers, i lliuraven al batlle deu rodolins amb deu candidats, un a cada rodolí.

Els candidats assignats -tots ells prohoms- eren aquells que preferia la majoria ("maior pars") dels "degentes" del quarter. A més, havien de ser considerats "abiles et suficientes" per regir l'ofici de Paeria durant un any. Els consellers havien de reunir idèntiques virtuts.

Els prohoms proposats havien de complir uns requisits expressats en la vessant negativa. No podien optar ni als càrrecs de govern ni als que estipulaven els privilegis, aquells homes que duïen tonsura clerical, els usurers i els batlles dels castells. S'afegia que ningú no intentés contravenir aquests manaments, ja que de fer-ho hom s'enfrontava contra la voluntat del rei i la forma dels privilegis, motiu pel qual l'infractor seria penat. El batlle intervindria només en cas que fos necessari.

Acabats aquests aspectes introductoris i legals, un o més notars signen aquesta acta, amb testimonis, i es dona pas a l'elecció efectiva dels càrrecs.

Els rodolins de cera amb un pergami amb el nom dels candidats de cada quarter es dipositen en un baci ple d'aigua. Es cerca a l'atzar un noi d'entre 6 i 8 anys perquè extregui els rodolins de l'aigua, ajudat d'un "cospore sive taylador". El batlle presideix la cerimònia i ordenarà al noi que agafi un dels rodolins, el nom que hi haurà en el qual, serà, si no hi ha objeccions, elegit paer per aquell quarter. Havent-se retirat els dos rodolins sobers, s'hi dipositen els dels deu candidats a consellers, i es repetirà el mateix procés fins tenir cinc noms de cinc prohoms d'aquella quarta part.

Aquest procediment es repeteix per escollir el paer i els cinc consellers corresponents a cada quarter. El text de cada elecció indica que es feia el mateix dia i la mateixa hora. També ens adonem que totes són presidides pel batlle i probablement (tenim el dubte de Cap Corral) assistides pel mateix notari. L'acta d'elecció de la demarcació de la Plaça parla de "dictum puerum", referint-se al noi que tria els rodolins de dins el cove, el nom del qual noi només s'havia expressat en l'elecció.

dels magistrats del primer quarter.

De manera que és molt possible que el procediment electiu de cada quarta part de la vila es realitzés invariablement a la Paeria. De fet ja ho anunciava el text referit a Cap Corral: "...constituti personaliter in aula paciarie...". Que aquesta localització no fos contrariada sembla indicar que, efectivament, la sala del Consell fou la seu on es realitzà la cerimònia.

L'enregistrament de l'elecció de magistrats locals per la legislatura de 1333 ens ofereix detalls que el privilegi de 1331 passava per alt. Però tot i ser substancialment més complet, continuen observant-se alguns buits jurídicament preocupants. Si bé hem distingit un cos d'electors, el seu abast i composició continuen ambigus. No s'especifica qui conforma concretament aquest cos, ni tampoc si, emparant-se amb la tradició de la cooptació, els paers i consellers cessants tenen cap incidència en l'assignació del Consell que els succeeix. Atenent-nos al text de 1331 i 1333 ens trobem amb un sistema obert, ja que els habitants de cada quarter apareixen plenament capacitats -sense interferències evidents- per proposar els noms dels candidats. Però la documentació posterior matisarà aquests extrems que ara esdevenen desfigurats.

Efectivament, la mecànica del sistema electiu de càrrecs pel règim municipal encara no estava definitivament establerta. El buit legal que va deixar el privilegi de 1331 va fer necessària la intervenció d'un oficial reial per trobar-hi solució.

Les sessions del dia 2 i 9 de desembre de 1333, quan ja s'acaba la segona legislatura i s'aproxima el moment de celebrar noves eleccions, són especialment interessants pel que fa a la regulació -i encara no definitiva- del mecanisme per escollir els paers i consellers.

Una altra vegada es el clima de tensió social el que motiva un reajustament institucional. L'agitació social a Cervera -documentada gràcies als volums d'actes del Consell- pot datar-se d'ençà la instauració del nou règim de govern local. La conservació de la documentació ens limita a conèixer la periodització d'aquell malestar social i les causes directes. El 22 de maig el Consell nomenava una comissió per intentar la:

"tranquil·litat a bon estament de la vila" i evitar que "aye oy, rancor e mala voluntat per rones, per feroes o per naffres, o per morts, o per qual que altra rahó, los quals prohomens s'entrameten de metre pau e de fer composació de lur poder e saber entre aquels [

] y o ranchor sie segons que es dit" (75)

Notícies semblants es repeteixen de tant en quant, fins que el desembre de 1333 es troba a la vila l'Infant Joan en tant que Patriarca d'Alexandria amb la intenció de pacificar la vila. Probablement no era casualitat que la tensió social coincidís amb un període de carestia de cereal (76).

És francament possible que l'agitació social tingués el seu origen en el sistema de representació municipal. Tant és així que l'Infant Joan esmerçà bona part dels seus esforços en consensuar, amb el Consell i els prohoms de Cervera, un mitjà de representació i elecció de càrrecs que omplís el buit de 1331, però que de cap manera no suposés la derogació o lesió del dit privilegi.

Respecte la formulació legal del sistema d'elecció, semblava ser que el problema eren els prohoms electors, aquells que proposaven els candidats a paers i consellers. Davant les "ranchors o males voluntats que son suspicades esser entre alguns de la vila per algun sedament que ere estat o es dit esser els poble, o entre alguns del poble..." (77), l'Infant Joan va oferir -en la sessió del 2 de desembre- dues solucions als 8 prohoms que estaven negociant amb ell:

a) la primera consistia en que fossin els prohoms de cada quarter juntament amb ell mateix els qui elegissin el paer i els cinc consellers de la demarcació.

b) la segona contemplava, seguint la forma del privilegi, que fossin cinquanta prohoms de cada quarter els qui elegissin els magistrats (paer i conseller), congregant-se el poble per quaters tal com indicava el document referit

Davant d'aquestes dues propostes el Consell va optar per una tercera que venia a desenvolupar l'esperit de la segona que havia manifestat l'Infant Joan. La idea consistia en que l'actual paer i cinc consellers de cada quarter fessin elecció de cinquanta prohoms, els quals designarien els candidats que s'elegirien segons el sistema dels rodolins i el baci d'aigua.

75 AHCC Consells 1332-1333 14v-15r

76 L'onze de desembre del 1333 el Consell és clar "(...) e com gran carestia fos en la vila de Cervera (...)" (AHCC Consells 1332 1333 108v.). Ampliem el tema a Max TURULL RUBINAT: "El 'mal any primer' a Cervera: trasbals socio-politic i crisi de subsistència (1333)" Miscel·lània Cerverna IV (Cervera, 1986), 23-54

77 AHCC Consells 1332-1333 102v

Però el veritable problema era la incapacitat dels cinquanta prohoms en posar-se d'acord per nomenar candidats. Si no aconseguien el consens necessari perquè pogués tirar endavant l'elecció, aleshores es recorreria al mètode "de mes veus":

"(...) E aquels elets (es referix als 3 i 10 candidats) facen los noms per mà publica, e cascun del noms en [] rodolins de cera, e sequesquen la forma del privilegi en aquest libre escrit. E si per ventura de la dita [] dits L prohoms zvenir no's porien [] dique sa veu, e aquel [] dits L prohoms [] a paers, e los X prohoms que mes veus auran d'esser conseylers sien elets a conseylers e segons la forma del privilegi desus dit sien presentats e publicats" (78).

Aquesta era la proposta del Consell que anava acompanyada de la insistència d'aconseguir garanties que el privilegi de 1331 ni es lesionaria ni es derogava, sinó que la vila pretenia que romangués plenament vigent

La sessió del dia 9 de desembre va encetar-se recordant la proposta del Consell del passat dia 2: cinquanta prohoms de cada quarter elegits pels càrrecs dimissionaris escollien els candidats que optarien al càrrec de paer i als de conseller, selecció final que es faria -segons manava el privilegi- pel sistema dels rodolins de cera.

L'acord, que comptava amb el suport de la major part dels assistents a la sessió anterior, va rebre una contra-proposta del negociador reial, atenent les circumstàncies extraordinàries -tensió, agitació, etc...- que vivia la vila:

"(...) si consentie o volrien [] quant aquest on per tal com alcunes discordies o voluntats sonel la vila perque escandol peryl d'alcu no.s seguis ne fos en la dita vila, lo dit noble ensemps amb los paers, pogues quant a aquest an eliger los dits L prohoms de cascun quarter e aquels que fessen l'elecció desus dita segons que'l dit Conseyt ere acordat e segons la forma del dit privilegi (...)" (79)

De manera que -i amb caràcter extraordinari només per aquest any- els consellers cessants es veurien desplaçats en el

78 AHCC Consells 1332-1333 103r-v

79 AHCC Consells 1332-1333 106v

procés d'elecció del següent consistori, en benefici de l'infant Joan, Patriarca d'Alexandria. Sembla ser que la proposta va rebre un suport gairebé unànim, tot i que amb algun matis. Dels 60 assistents a la sessió, la meitat van acceptar l'oferta tal com l'havia exposada l'infant Joan; els altres també s'hi adherien però creien convenient que els consellers també participessin amb els paers i l'emissari reial, en el procés electiu, encara que reconeixien la possibilitat de rebaixar el nombre de consellers si es creia convenient.

L'acord per afrontar les properes eleccions del dia 26 de desembre semblava ferm en acabar la sessió del dia 9. Del tema ja no se'n va tornar a parlar en cap altre Consell, ja que aleshores la vila estava preocupada exclusivament del proveïment de blat, donada la fretura que patien els veïns de Cervera. Fet i fet no va quedar decidit ni el paper ni el tipus d'intervenció dels consellers cessants. Allò que sí era definitiu fou la presència del noble Guillem de Cervelló, veusportant del Procurador de Catalunya (80) que actuaria amb els paers per elegir els cinquanta prohoms compromisaris de cada quarter. Les negociacions finals les havia dirigit l'infant Joan, però l'àrbitre efectiu de l'elecció era un altre. Guillem de Cervelló, però, ja havia intervingut a la vila en altres ocasions, abans que els problemes socials augmentessin de to (81)

Totes aquestes precisions han servit per adonar-nos millor quin era el mecanisme que regulava l'elecció de paers i consellers. Malgrat tot continuen existint alguns aspectes jurídics que no han estat resolts.

El desacord dels compromisaris o el dels prohoms del quarter no era cap novetat. Ja hem vist com el 1316 es fa necessària la intervenció del batlle reial per sortir d'un atzucat institucional. Fou l'oficial reial qui va procedir a

80 Sobre les característiques del càrrec veure Jesús LALINDE ABADIA: La Gobernación General en la Corona de Aragón (Saragossa-Madrid, 1963). Segons aquest autor Guillem de Cervelló és "Gerens vices" (veusportant) al menys des de 1331, amb jurisdicció territorial per tot el Principat. El 1335 deixa el càrrec en considerar el rei que feia ostentació excessiva de luxe. Seguint LALINDE, la institució del Procurador General no cristal·litza, "de facto", fins 1340. El 1323 havia hagut un intent, que no prosperà fins vint anys més tard, d'unificar tots els portantveus en un de sol. La diversitat de càrrecs que sota Jaume II es va manifestar en les figures del supra-veguer, els responsables de supra-veguers, etc. va desaparèixer amb Alfons III. Es probable que el 1333 Guillem de Cervelló ja fos l'únic "gerens vices" de tot el Principat.

81 TURULL El règim municipal... 128-129

l'elecció atesa la incapacitat de consens d'aquells electors. Ara, en canvi, la intervenció del batlle es limita a presidir i dirigir la cerimònia el dia després de Nadal. Però el batlle no intervé en res quan el municipi està negociant amb Guillem de Cervelló o amb l'Infant Joan. El seu caràcter local (el batlle era un veí de la vila) feia difícil un paper d'arbitratge totalment imparcial. La magnitud del problema, que ja feia anys que s'arrossegava, deuria impulsar el rei a facilitar un negociador de més pes (82).

Un altre aspecte legal a resoldre és el del nucli o el focus de les desavinences. L'arbitratge reial actua en l'elecció dels cinquanta prohoms, conjuntament amb els paers i els consellers, però no es diu res d'una segona intervenció: les propostes dels candidats. ¿Quin criteri havia de prevaldre entre els electors per a elegir candidats? En darrera instància el Consell del dia 2 de desembre ja contemplava la possibilitat de fer-ho "a mes veus" (83), però en la solució final no s'inclou, al menys explícitament, aquesta actuació.

L'última cosa que voldriem esmentar és l'interès repetidament manifestat per tots els prohoms en el sentit que no es perjudiqués, sota cap concepte, el privilegi d'Alfons III de 1331. Tant és així que els assistents a la sessió del dia 9 van sol·licitar a Guillem de Cervelló

"(...) que'l dit noble veus portant façe l' carta a la universitat e als singulars d'aquela, especialment a aquests que son en aquest Conseyl, que res que sobre les dites coses se façe, no sie lesió o derogació aldit privilegi, car res no entenen a dir ne a conseylar contra aquel, ne alcuna cosa contenguda en aquel en ans romangue e sie en

82 La proximitat entre batlle i consell és simptomàtica quan, per exemple, el desembre de 1332 el Consell decideix de regradar al batlle econòmicament pels favors passats i pels futurs (AHCC Consells 1332-1333 34v). D'altra banda, el 1380 el Consell sol·licita un privilegi al rei segons el qual el batlle no fos veí de la vila (AHCC Claveria 1380 94v.)

83 "(...) si consentie o volrien [] quant aquest on per tal com alcunes discordies o voluntats sonel la vila perque escandol periyt d'alcu nos seguis ne fos en la dita vila, lo dit noble ensemps amb los paers, pogues quant a aquest an eliger los dits L prohoms de cascun quarter e aquels que fessen l'elecció desus dita segons que'l dit Conseyl ere acordat e segons la forma del dit privilegi (...)" (AHCC Consell 1332-1333 106v).

sa força e valor(...)" (84)

La defensa dels privilegis en tant que garantia d'autonomia i protecció contra ingerències jurisdiccionals exteriors era una preocupació lògica en un moment que el rei i les Corts prenien el protagonisme en la creació del dret, mentre els municipis vivien amb normes fossilitzades que difícilment permetien progressos substancials.

L'organització a fons del municipi era una facultat que calia preservar com fos; d'aquí l'interès perquè no s'alterés el text del document. El privilegi consagrava que l'elecció dels magistrats corresponia al propi municipi, al marge d'una intervenció directa del rei. Probablement els prohoms temien una ingerència regia aprofitant la crisi institucional. S'acceptava l'actuació de Guillem de Cervelló només aquell any, i amb caràcter especial. Amb el compromís de no alterar el text del privilegi, aquella intervenció s'obstaculitzava en endavant, a no ser que comptés, com en aquesta ocasió, amb el beneplàcit dels prohoms de la vila. La salvaguarda de l'autonomia municipal jugava un paper fonamental en la vida de la comunitat

Com hem vist, el sistema electiu de 1333 es troba a mig camí entre la cooptació pura i la insaculació. Podriem dir que es tracta d'un sistema mixte, on intervé tant la voluntat dels càrrecs cessants com l'actuació de l'atzar limitada a uns certs candidats. A diferència de la juradia, també, el sistema s'ha obert -no del tot- a la comunitat. Si l'elecció de jurats suposava un cercle tancat (cooptació), ara els veïns tenen una relativa incidència per mitjà dels 50 prohoms de cada demarcació; col·lectiu, però, que no es elegit per la pròpia comunitat de veïns, sinó pels càrrecs cessants. Aquest mecanisme, ja no tan impermeable com el d'abans, continuava permetent la reproducció política de grups o tendències, però amb un major grau d'obertura. Legalment la clau de l'elecció la tenien els càrrecs cessants, que triaven els electors del nou Consell i en definitiva podien configurar, indirectament, la composició política de la Paeria. L'elecció d'uns determinats prohoms electors o d'uns altres incidia substancialment en un resultat que només en darrera instància resolvia la sort

3.3. Any 1334

No seria prou exacte afirmar que amb el privilegi reial de 1334 esdevenia definitivament regulat el regim municipal

84 AHCC Consells 1332-1333 107r

cerveri de la baixa edat mitjana. Com a institució viva estava sotmesa a contínues transformacions. Però en essència, l'estructura bàsica de la institució sí que va acabar de fixar-se amb el privilegi que Alfons III concedia a la Cervera el 8 de novembre de 1334 des de Tortosa (FIGURA 30) (85).

El contingut del document van sintetitzar-lo els paers de 1360 en manar la compilació del llibre dels Privilegis:

"declaració en qual manera se deu fer la elecció dels paers e conseylers(...)"

El privilegi de 1334 tindria els seus paral·lels en els de 1311 i 1331. Tots ells tenen per objecte regular jurídicament el funcionament del règim municipal, i tots fan especial menció en el sistema d'elecció dels càrrecs de govern. Però el privilegi de 1334 no és motiu de cap reestructuració, sinó que és un instrument complementari per facilitar l'aplicació del text de 1331. El propi Alfons III reconeix l'existència de diverses llacunes legals i pretén, amb un altre text, esmenar-les definitivament. No per això el document perd interès, ans al contrari, ofereix unes precisions i puntualitzacions d'allò més significatives per conèixer a fons l'estructura interna i la regulació legislativa de l'elecció de càrrecs de la Paena

Procedirem a una exposició lineal del privilegi, documentarem els aspectes més interessants, insistirem especialment en allò que pertoca al fet institucional, i ho contrastarem, si s'escau, amb referències a textos anteriors.

El privilegi comença recordant l'ordenament de la juradia que tenia per finalitat "augmentum ville nostre Cervane". Per fer-ho possible pretenia "recorda el text que regissin la vila els homes més idonis i encertats, però "non solum de maion et meliori manu set de inferioribus", tots els quals assumien les funcions dels paers que després va derogar la juradia i reinstaurar la paena. I perquè el contingut del privilegi no es vegi descontextualitzat, fa una breu descripció del sistema d'elecció segons la partició de la vila en quatre parts, referint-se directament a la normativa de 1331, dictada pel mateix Alfons III.

Arribat aquest punt -i havent-se fet ressò del paràgraf conflictiu- el rei reconeix l'existència d'un buit legislatiu que era motiu de disputes i conflictes.

85 AHCC LP 1334 novembre 8, 23r-25r. En endavant només el citarem quan es reproduïxi algun paràgraf del seu text. Del corrent se sobreenten que la informació procedeix d'aquest document.

"(...) set quoniam in dicto privilegio non est cautum qui deberent in qualibet quarte parte ville tres pacianos predictos eligero. Et propterea singulis annis magna in dicta villa materia dissensionis insurgeret (...)"⁽⁸⁶⁾

Efectivament, 1331 no tenia previst qui hauria d'escollir els candidats que optarien a paers i consellers a cada quarter Aleshores es regulava d'una manera tan ambigua que l'aplicació forçosament havia de generar dubtes:

"(...) la qual elecció de paers en aquela vila volen que sien feyta en axí que feyta partió de la dita vila en llll parts, de cascuna part sien elets llll convinens promens dels

86 *Ibidem*

milors... en n'apres sien alets X conseylers
en la quarta part de la dita vila (...)" (87)

Forçosament aquest text de 1331 havia de dur a interpretacions diferents i fins i tot contradictòries. En la primera legislatura de 1332 no es parlà mai de cap nombre determinat de compromisaris electors. Els "degentes" i prohoms que es presentaren al batlle estaven constituïts en nom propi i també dels altres. Però això no era cap solució, ja que en la segona elecció, la de la legislatura de 1333, es necessari l'arbitratge de Guillem de Cervelló i l'Infant Joan. La solució d'aquell any era circumstancial ja que es prenia una opció no contemplada en el text del privilegi.

Finalment, a punt de començar la quarta legislatura, el rei pretendrà resoldre satisfactòriament l'aplicació de la normativa que havia estat promulgada incompleta. L'elecció dels candidats, que era el punt conflictiu, es resolvia així

"quod paciani et consiliani dicte ville qui nunc sunt vel maior pars eorum qui vocati voluerint interesse vigilia natalis domini proximo nunc stantis et de inde ipsa die anno quolibet ante nonam prius ab eis prestito iuramento in posse ipsorum pacianorum quod in hoc non affectione propria sed ad honorem et comudum dicte ville ac tocus rei publice se habebunt eligant de qualibet quarta parte ville predicte quinquaginta proceres de melioribus et fide dignioribus dicte partis quisquidem sic electi." (88)

Com veiem, s'aplicava i prenia caràcter legal, aquella norma que s'havia estat pactant entre Consell i emissari reial a començaments de desembre de 1333. Eren els paers i consellers de cada quarter, o la major part d'ells, els qui designaven els 50 prohoms electors (en aquesta ocasió se'ls tracta de "proceres"). La idea dels compromisaris difícilment va sorgir del Consell, que potser hagués estimat més un sistema restringit o tancat. Els 50 electors ja eren presents en una de les dues propostes que l'Infant Joan va fer al Consell el 2 de desembre de 1333:

"() e la segona, ço es saber que L
prohomens de cascun quarter feessen la eleccio

87 AHCC Pergamins 29, 1331 setembre 13; Publicat per CANELA TURULL "Tres pergamins "

88 AHCC LP 1334 novembre 8, 23r-25r

del paer e dels V conseylers de cada quarter
segons la forma del privilegi (...)" (89)

El buit legal no s'omple només especificant que seran cinquanta els electors -la qual cosa és una sanció jurídica-, sinó que a més matisa que l'elecció de compromisaris la faran els càrrecs dimissionaris, o bé la major part d'ells ("vel maior pars eorum..") Tanmateix el procés electiu tindrà dos moments diferents ben separats. El dia abans de Nadal els paers i consellers dimissionaris designaran compromisaris, i el dia després de Nadal aquests últims procediran a l'elecció de candidats i a l'elecció dels càrrecs entre les propostes dels electors.

D'altra banda, el privilegi de 1334 inclou una novetat que entra en contradicció amb el que es va fer el 1332. El jurament era la garantia d'actuar bé i rectament, en benefici de la cosa pública i al marge d'interessos particulars. El text de 1331 no atorga cap poder especial -ni en reconeix cap d'ordinari- al batlle reial. Però en canvi el 1332 apareix clarament presidint i dirigint tot el procés electiu. El 1333 no se li coneix cap actuació en la negociació de la crisi institucional. I ara, el 1334, continua al marge de tota aquesta dinàmica. El jurament es prenia als compromisaris tant des de la seva base com des de l'esgrao superior.

"() Quinquaginta videlicet cuiuslibet
quarte partis vel maior pars ipsuorum prestito
prius per eos consimili iuramento in posse
paciariorum () (90)

Més tard es torna a insistir en la qüestió del jurament i també són els paers qui tenen la facultat de prendre'l, la qual cosa era una responsabilitat del batlle aquell 1332, tot i que la juramentació no s'expliciti.

Havent resolt l'elecció dels 50 compromisaris, calia procedir a regular què es feia en cas que aquets electors no aconseguissin cap acord per designar candidats. Aquest problema jurídic ja es va contemplar en la crisi de 1333. El mateix Consell, desenvolupant una proposta de l'infant Joan, recollí la possibilitat de decidir-se segons el sistema de més veus, aquesta opció no va prosperar ni se'n va parlar més aleshores. El text de 1334 era ben taxatiu en aquest buit legislatiu.

"() quod si omnes predicti quinquaginta vel
maior pars eorum non possint super electionem

89 AHCC Consells 1332-1333 102v

90 AHCC LP 1334 novembre 8, 23r-25r

paciariorum et consiliariorum ipsorum unanimiter convenire, decernimus eo casu quod dicti quinquaginta seu maior pars eorum statim eligant unum notarium in posse cuius quilibet eorumdem sub virtute iuramenti predicti seorsum exprimat votum suum nominando personas paciarum vel consiliarum quas ad dicta officia eligi voluerit vel assumi et qui plures voces habuerint in paciarum et consiliarum servata tamen forma prefati privilegii assumantur (...)” (91)

La solució estava articulada de tal manera que s'aconseguia no prendre protagonisme als compromissaris i sortir del punt mort que provocava el desacord en nomenar candidats. Els cinquanta electors o la major part d'ells havien de posar-se d'acord en elegir un notari en poder del qual cada un d'aquells cinquanta compromissaris li expressaria -individualment- la respectiva proposta per candidats de paers i consellers. Per tant no era tot el conjunt dels cinquanta prohoms congregats plegats, els qui s'adreçaven al notari que havien elegit, sinó cada un d'aquests cinquanta. El notari prendria nota del desig de cada compromissari i es resolria el cas atenent el numero de veus dels candidats. Per tant, el sistema de més veus -més vots- continuava utilitzant-se d'igual manera que el Consell ja havia proposat el 2 de desembre de 1333. L'única diferència era que els vots o veus- eren comptabilitzats pel notari elegit.

D'altra banda hem d'entendre que aquest còmput designava candidats i no càrrecs. El text no es fa gaire explícit en aquest sentit, però el fet de recordar que cal seguir la forma del "prefati privilegii" ens indueix a pensar que, segons s'indica el 1334, l'elecció final es feia per mitjà de rodolins de cera. D'aquesta manera el procés legal no s'havia alterat en absolut. Els compromissaris continuaven nomenant candidats i aquests continuaven decidint-se per l'atzar. L'únic canvi era el mitjà d'aconseguir el nomenament de candidats: en lloc d'un acord dels compromissaris congregats tots plegats, es feia per una comunicació i jurament dels individus en poder del notari.

El fet que no s'alterés el procediment té una significació especial.

La previsió de crisis institucionals per desacords dels membres electors no es resolria amb una ingerència exterior sinó que s'observava una solució interna. Així com la incapacitat de nomenar càrrecs el 1316 va obligar al rei a atorgar facultats al batlle per a que fos ell qui elegís els càrrecs, ara, el 1334, aquesta possibilitat ja no era considerada. De fet, el document

91 Ibidem

de 1334 havia d'estar en concordància amb el privilegi de 1331 ja que era un instrument jurídic per contemplar-lo i facilitar la seva aplicació. Amb el text de 1331 com a base, no era possible ni legal introduir-hi contradiccions. Concedir facultats al batlle hagués estat una novetat no contemplada el 1331. Aquest episodi caldria incloure'l dins l'àmbit de l'autonomia municipal fonamentada en un dret privilegiat que dona suport jurídic a la pretensió municipal d'evitar ingerències exteriors en el procés de la constitució municipal. El privilegi de 1331 impermeabilitzava la vila d'aquesta actuació externa al municipi, en especial dels oficials reials. Per aquest motiu s'entén la insistència del consell de no lesionar en absolut la forma dels privilegis, ja que era la millor garantia de preservar les facultats adquirides per la universitat.

Però el privilegi de 1334 no es restringia només al problema legal i tècnic de l'elecció de paers i consellers. El text també regula els casos en que cal repetir una elecció, la qual cosa és contemplada en dues circumstàncies concretes: vacant d'un càrrec "post electio"- per incompatibilitat (1331 ja regulava en quins casos hom no podia accedir al càrrec), o bé vacant per renúncia.

"() intra annum decederet vel ex aliquo impedimento seu obstaculo vel defectu officium patiarum vel consiliarum genere vel amministrare non posset()" (92)

En les dues circumstàncies els compromissaris -tots ells o la major part sota jurament en poder dels paers elegiren tres prohoms per paers i cinc per consellers "in parte sua huiusmodi defectus emergeret" i segons sindicava en el privilegi de 1331. Per tant, es repetia una elecció parcial i la resolució final continuava fent-se amb els rodolins de cera.

El document de 1334 encara regulava d'altres aspectes de la vida institucional del municipi: l'actuació d'oidors de comptes, l'assistència de paers i consellers a les sessions, la capacitat defectuosa de taxacions de béns dels veïns, etc. aspectes tots ells que ja veurem en el seu moment.

Aquest privilegi tancava, en bona mesura, un procés de contínues reformes institucionals que van començar el 1311 amb la jurada i es cloïa amb la interpretació i aplicació del text de la Paeria de 1331. Al llarg del segle XIV observarem encara alguna novetat pel que fa a l'estructura del regim municipal però el sistema electiu va quedar definitivament fixat per molt de temps. Entre la cooptació de començaments de segle i la insaculació del s. XV ens trobem amb un sistema mixte de

compromissaris i insaculació limitada. En endavant ja ens referirem a les conseqüències polítiques d'aquesta estructuració de la institució municipal.

3.4. El sistema electiu fins la meitat del segle XV

3.4.1. De 1334 a 1415

Pocs canvis podem apreciar en el sistema electiu de 1334 en endavant. És d'agrair que la majoria de volums d'actes incloquin al començament una descripció del sistema segons el qual es feia l'elecció del Consell. Obviament no repetirem el contingut de cada declaració, ja que són molt semblants en la forma i idèntics en el fons. Unicament afegirem aquelles notícies que ens permetran conèixer millor la mecànica electiva i els matisos dels privilegis de 1331 i 1334.

El primer matís fa referència al lloc físic on se celebraven les eleccions al Consell. El document de 1331 no explicita res en aquest sentit. Indica com s'ha de fer l'elecció, i només afegeix "e azo matex de les romanens ill parts de la dita vila sie feyt". La introducció a la legislatura de 1333 ja és més expressiva "constituti personaliter in aula paciane ville predictae". Aquest encapçalament que fa menció a la sala de la Paeria corresponia precisament al quarter de Cap Corral, el més allunyat de la seu del Consell. Cal suposar doncs, que tot i fer-se l'elecció de càrrecs aïlladament per cada quarter, tothom celebrava la cerimònia a la sala de la Paeria. El document de 1334 no esmentava per res aquest tema.

Però com a mínim des de la legislatura de 1356 (corresponent al segon volum d'actes conservat) les eleccions de paers i consellers se celebraven a cada quarter de forma simultània. El lloc de reunió pels electors del Cap Corral era l'església de Sant Antoni, els de la Plaça ho feien a la Casa de Santes Creu, els de Montseré al convent dels frares Predicadors, i els del quarter de Framenors en el convent de l'ordre que dona nom al quarter (93). Aquesta descentralització, que perdurà al llarg del període que hem estudiat, va fer necessari que el notari de la Paeria es traslladés a tots i cada un dels quarters per aixecar acta d'elecció (94). Però si en un principi era el paer dimissionari de cada circumscripció qui duia el pes i la

93 AHCC Consells 1356 7r

94 AHCC Consells 1358 5r, 1362 4r

responsabilitat de l'elecció, a partir de 1372 sembla ser que eren tots quatre paers qui, amb el notari, es desplaçaven a tots els quaters (95). No hem trovat cap referència de què els consellers també hi fossin implicats.

Els textos repeteixen continuament que són els consellers i els paers cessants de cada demarcació els qui assignaran els cinquanta compromisaris la vigília de Nadal. La presidència de l'acte corria a càrrec dels respectius paers, sense que el batlle reial assumeixi cap participació activa (96). El batlle, amb el notari, sols es feia ressò de la constitució del Consell. El contrasentit s'escau en que els paers i els consellers que assignen els compromisaris actuen sota jurament, a l'hora que són els mateixos paers els qui dirigeixen l'operació. En poder de qui juren, doncs, aquests dimissionaris? L'elecció de 1366 especifica clarament que rebia el jurament el notari de la paeria:

"(...) e encontinent los damunt dits pahers e conseylers, sots virtut del sacrament per ells e per cascun d'ells feyt en l'entrament de lurs officis en poder de mi, en Jaime Mayor, notari regent de l'escrivania de la Paheria (...)" (97)

El jurament pres a aquells paers i consellers que traven als compromisaris, consistia en garantir:

"(...) que ells per afecció propia mas a honor e profit de tota la cosa publica de la universitat, llegiram de cascuna quarta part L prohoms dels milos e pus dignes de fe (...)" (98)

Els cinquanta compromisaris no s'elegien per separat a cada quarter (cosa que si es feia a l'hora de triar els paers i consellers), sinó que es feia en la sessió celebrada per tot el Consell la vigília de Nadal. En la sessió era el paer i els consellers d'un determinat quarter els qui traven els cinquanta prohoms electors, però això, repetim, es feia encara dins del consell, no a les seus de cada demarcació (99). Els resultats

95 AHCC Consells 1372 3r; 1373 3v

96 AHCC Consells 1356 8r

97 AHCC Consells 1366 38r

98 AHCC Consells 1379 55r.

99 AHCC Consells 1372 1v.

d'aquesta assignació s'havien d'anotar en el volum d'actes com a part integrant de l'acta de l'elecció. Així és fàcil de trobar, si l'estat de conservació ho permet, els noms dels cinquanta compromisaris de cada quarter (100).

Si la darrera sessió del Consell se celebrava la vigília de Nadal, el mateix dia 25 de desembre es convocava per escrit als prohoms que havien estat escollits com a electors d'un determinat quarter (101). Aquestes convocatòries, o "albarans", eren repartides per diferents missatgers un dia per l'altre, uns depenents dels paers i uns altres del batlle (102).

Per Sant Esteve tenia lloc l'elecció definitiva de paers i consellers. Els compromisaris convocats el dia anterior es reunien al lloc on era costum de fer-ho, a cada quarter. Sota jurament en poder del paer dimissionari, deien que actuaven "en noms lurs propis e de tots los altres de aquesta elecció" (103). De fet és evident que dels cinquanta electors, uns quants, en un nombre indeterminat, assumien la delegació per trametre la decissió al paer que dirigia l'acte (104). Els candidats triats pels electors havien de ser persones "de les myllors e de les pus dignes de se d'aquell quarter segons lur bona consciencia" (105). Però es recordava que, tot mantenint la forma del privilegi, no podien actuar de paers ni de consellers els que duien corona clerical, els usurers públics, els batlles de castlans i aquells d'altres a qui era vedat de ser-ho (106). L'acord entre els compromisaris es prenia segons l'opinió de "la maior pertida dels dits L prohomens" (107) o més de dues parts (108). Els textos coneguts no expliciten si s'aplica la majoria simple o la majoria absoluta en el còmput dels vots dels electors. Però la referència a les "dos parts" sembla relacionar-se més a una majoria absoluta dels dos terços, que no a una altra cosa. De totes maneres no ho hem trobat documentat en cap cas.

-
- 100 AHCC Consells 1372 42r.
 - 101 AHCC Consells 1372 2v.
 - 102 AHCC Consells 1373 3r.
 - 103 AHCC Consells 1373 4r
 - 104 AHCC Consells 1356 8r; 1362 5r
 - 105 AHCC Consells 1356 8r
 - 106 AHCC Consells 1356 8r
 - 107 AHCC Consells 1356 8v.
 - 108 AHCC Consells 1362 4v; 1366 4v.

Gairebé la majoria d'aquestes introduccions als volums d'acords del Consell indiquen que les eleccions es feien seguint el privilegi d'Alfons III de 1331, i de vegades també es recorda el document posterior que l'ampliava, el de 1334:

"(...) e per una declaració apres per lo dit senyor sobre aquell privilegi feita, sie stablit e ordenat" (109).

Pel que fa al dia de l'elecció del Consell, va quedar definitivament fixat amb el privilegi de 1331. Abans, amb la juradia, els càrrecs s'elegien per la festa de Tots Sants (110). El document que regulava la Paeria era clar i exposava els motius del canvi de data:

"(...) los quals paers sien elets lo dia segent de mati après la festa de Nadal Senyor ara primer vinent o esdevenidora, per tal car totes les persones per la celebració de les festes per mayor partida en la dita vila comunatem siran, e d'aquí enant per cascun an en lo dit dia (...)" (111)

De manera que es tractava d'aprofitar el fet que per Nadal la majoria de veïns trobava a la vila. Realment aquesta circumstància no tenia una incidència del tot directa, ja que no se celebrava cap mena d'assemblea de veïns ni res semblant. Eren els paers i consellers qui assignaven prohoms. Però ja que s'havien de triar persones idònees i preparades, es vetllava que hi hagués força gent per facilitar l'elecció dels 50 compromissaris de cada quarter i evitar-ne al màxim les absències

Era costum en aquesta època celebrar les eleccions al Consell municipal en dates assenyalades. A Balaguer, per exemple, es feia l'elecció en dies que coincidien amb la celebració de

109 AHCC Consells 1356 1r; 1372 1r

110 El 14 d'agost de 1332, i referint-se a la hisenda local, els paers esmenten els noms d'aquells qui havien estat regidors de la vila des de Tots Sants fins Sant Esteve, moment en el qual s'instaurava la Paeria (AHCC Consells 1332-1333 25r)

111 AHCC Pergamins 29, 1331 setembre 13; Publicat per CANELA, TURULL "Tres pergamins.."

la fira de Sant Bertomeu (112). Però el més usual era fer-ho en alguna festivitat religiosa rellevant. El cas de Barcelona n'és un bon exemple: per l'Ascensió del Senyor el 1249, per l'Aparició el 1257, per Sant Marc el 1265, i per Sant Andreu a partir de 1274 (113). A Cervera, en canvi, es feia coincidir la legislatura civil amb l'any natural, tot i que ja ens hem fet referit a la interferència entre l'any natural i la legislatura civil, amb l'any religiós que començava i acabava "narç per l'Encarnació de Crist

Però com déiem, pocs canvis poden apreciar-se en el règim municipal després de 1334. El Dret privilegiat va continuar com a font important, i diferents normes afectaven les relacions jurídiques de la vila, però cap d'elles va incidir directament en la institució de govern municipal. En tot cas podríem fer esment a tres disposicions

1/ Tot just iniciar-se la legislatura i l'any 1372 es fa referència a un privilegi que recentment havia atorgat el rei i que calia afegir a l'antic de 1331. Nosaltres no en tenim la més mínima constància documental, i tant és així que aquest text tampoc no consta en el llibre dels privilegis, ni en el contingut ni a l'index. El privilegi en qüestió sembla ser que revocava allò que s'havia fixat en el privilegi de 1331 i que es recordava el 1356, que prohibia als clergues conjugats que duïen corona clerical a ser elegits membres del Consell. De manera que aquest col·lectiu en endavant també podia optar al Consell (114)

2/ Els paers i consellers que sortien elegits per l'atzar a través del sistema dels rodolins a partir de 1331 no tenien l'obligació d'acceptar el càrrec com sembla evidenciar-se per les esmenes de 1334. De fet tenim poques referències de renunciacions a prendre possessió del càrrec electe, però aquest caràcter voluntari (possibilitat d'acceptar o no el càrrec de govern) sembla evident fins 1377. El mes de maig es rebia una provisió (reial?) que fixava l'obligació d'acceptar els càrrecs per als que hom havia estat elegit. Això anava més enllà dels càrrecs de govern (paers i consellers), ja que també afectava els càrrecs de control i vigilància i alguns de gestió administrativa i assessorament tècnic (115). Aquesta obligatorietat va ser

112 POU Historia de Balaguer 27 cit per FONT Orígenes 423, nota 970

113 FONT Jaume I i la municipalitat de Barcelona 49-55

114 AHCC Consells 1356 8r, 1372 3r

115 "i ara los pahers han aguda una provisió que tot hom sie forzat a reguer qual que ofici a que sie elet ()" (AHCC Consells 1377, 12r)

vigent -si es que realment ho va arribar a ser mai- molt poc temps, ja que el 1381 una ordre del Duc revocava l'obligatorietat que afectava paers i consellers (116). Però el manament de 1377 sembla que afectava tots els càrrecs electes, no només els de caràcter polític, mentre que la revocació de 1381 tan sols especificava paers i consellers. De manera que, a partir d'aquest moment, i com s'havia fet des de 1331, els elegits per a paers i consellers podien renunciar a ser-ho si així ho desitjaven.

3/ I la tercera novetat documentada consistia en la propietat definitiva pel Consell de l'escrivania de la Paeria. El 19 de gener de 1373 Pere III feia donació a la universitat de Cervera de l'esmentada escrivania que estava en mans de Pere de Tàrraga i amb caràcter vitalici (117). Poc temps després, el 26 de febrer, confirmava la donació l'Infant Joan, en tant que Duc de Cervera (118) i el 21 de març, definitivament, es feia carta de possessió de l'escrivania de la Paeria llurada pel notari Pere Cortés als paers en nom del seu titular en Pere de Tàrraga (119).

Els privilegis havien fixat amb força precisió com s'havien d'elegir els càrrecs de govern. L'adopció d'un sistema d'insaculació mixta, per decisió del rei, no era elecció arbitrària, sino que responia a una determinada intencionalitat política. Tot i la regulació del mecanisme electiu sembla ser que no faltaren ocasions per vulnerar-lo. Un grup de juntes van alçar-se arosament el 1360 i van encolpar paers i consellers d'haver estat elegits contra la forma del privilegi. La nota no especifica de què es tractava, però ens insinua que, malgrat la regulació legal, les normes establertes no van ser harmoniosament contemplades (120).

116 "() una provisio que hac del dit senyor (Duc) que revocave totes provisions fetes a quals se vol persones que no poguessen esser forzats d'esser pahers e conseyllers (...)" (AHCC Claveria 1381 89v)

117 AHCC Pergamins s/n, LP 1373 gener 19, 116v-117r

118 AHCC LP 1373 febrer 26, 117r-118v

119 AHCC LP 1373 març 21, 120r-121r. De totes maneres sobre l'escrivania del Consell veure V 522 b d'aquest mateix treball

120 AHCC Claveria 1360 47r

3.4.2. De 1415 fins 1430

El que sembla evident és que el règim municipal tenia una regulació jurídica establerta des de començaments del segle XIV, però que la pràctica política va anar alterant. El 1360 van ser un grup de juristes els qui van denunciar al rei el frau i la corrupció en l'aplicació del privilegi de 1331. El divorci entre el text legal i el seu esperit i la realitat, deuria ser una constant des de finals del segle XIV.

Una prova evident d'aquest estat de coses la tenim en el privilegi nomenat "Electio de Pahers" concedit per Ferran I a finals de 1415 (121). L'únic objectiu del privilegi -si pot dir-se així- era ratificar la tenor i la validesa del privilegi de 1331, a partir del qual es desenvolupava tot el règim municipal vigent. El document de 1415 respon al coneixement que el rei tenia sobre certes alteracions en l'elecció de paers i consellers a Cervera. Semblava evident que un grup social vulnerava d'alguna manera la llei vigent. El document recollia aquestes desviacions així:

"E per exposicio querelosament a nos feta per part de alguns singulars de la dita vila haiam entes que axi la eleccio que s fa en la vigilia de Nadal (...) com aquella que s fa en apres per los dits prohoms lo dia o festa de sent Steve (...), de algun temps ença se fan algunes vegades de persones no axi idonees, sufficiens, ni abtes al regiment de la dita vila e ben publich d'aquella com altre qui se'n trobarien en la dita vila pretermetents (sic) o lexants les pus convinents e pus abtes de que s seguexen sens dubte algu grans dans e incomoditats a la dita vila e ben publich de aquella"

D'aquestes manifestacions se'n dedueix que els prohoms electors de Cervera no van vulnerar tècnicament les normes fixades el 1331 i 1333. La desviació i la incorrecció, a la qual contestava el rei, feia referència a que no s'elegien -seguint, però, el mecanisme correcte- les persones més idònies per als càrrecs de govern municipal. S'està indicant que el criteri d'elecció de candidats, que requeria en els cinquanta electors de cada quarter, no es guiava per la idoneïtat i qualitat dels candidats, sinó per altres motius: s'elegien els càrrecs entre els amics, entre els parents, en definitiva, dins d'un cercle més o menys tancat on el valor i l'eficàcia es rendien als interessos personals d'un grup determinat.

--

121 AHCC Thesaurus Privilegiorum Cervarie, 1415 desembre 10, 62r-v

El cas és que el document de 1415 no modificava res en absolut. Després de lamentar que no es triessin els individus més idonis, Ferran I "recomanava" que a l'hora de la selecció de candidats hom considerés el bé de la cosa pública tot seguint les línies d'un privilegi que formalment no s'havia desobeït (122). Per tant la reacció del rei responia a l'oligarquització del govern local en mans d'uns pocs individus, cosa d'altra banda que ja tindrem ocasió d'aprofundir.

El suposat desordre en el govern local a començaments de segle XV no va ser aprofitat per la monarquia per intervenir de forma directa amb més intensitat dins l'estructura municipal. Com a mínim Ferran I es va limitar a amenaçar amb invalidar aquelles eleccions que seguint els privilegis vulneraven el seu "esperit". En aquest supòsit, no obstant, el rei invalidaria les eleccions però insistia en el fet que mantenia plenament íntegres i vigents els privilegis anteriors (123).

Però la innovació més significativa pel que fa el règim municipal va produir-se el 1430, a partir d'un privilegi dictat per Alfons el Magnànim el set d'octubre des de València (FIGURA 31). A partir d'aquest moment els quatre paers cessants d'una legislatura automàticament esdevenien consellers nats per a la següent, d'aquesta manera els consellers es convertien en vint-i-quatre i els paers continuaven sent quatre, elegits tots seguint el sistema dels quaters. L'associació dels paers a la

122 "() servant la forma e tenor dels dits privilegis, elegits les millors e pus abtes, pus sufficiens e idonees persones que en la dita vila poran esser atrobades, les quals elegesquen les millors, e pus abtes, pus sufficiens e pus idonees persones que en la dita vila trobar se poran segons deu e lur bones consciencies per merits e per facultats informades en pahers e consellers de la dita vila servant la forma tenor e seria dels dits privilegis segons dit es" (AHCC Thesaurus Privilegiorum Cervarie, 1415 desembre 10, 62r-v)

123 "E per si ventura sera fet lo contrari en alguna manera, ço que no trehem, Nos ara per lavors, e lavors per ara, havents les dites eleccions axí contra forma dels dits privilegis fetes per nos fets determini aquelles cert [] e nulles e freturants de tota eficacia e valor romanents empero los dits privilegis en lur força e virtut" (AHCC Thesaurus Privilegiorum Cervarie, 1415 desembre 10, 62r-v)

conselleria l'any sobre, els garantia la permanència de dues legislatures seguides dins del govern municipal (124).

Cal preguntar-se a que responia la decisió reial. D'una banda sembla que garantia certa mena de continuïtat dins del govern local, ja que en cap cas els membres del Consell no arribaven a ser tots nous, i això podia ajudar, teòricament en la gestió de la política local. Malgrat tot, mai, des de 1331, un Consell amb una teòrica renovació total anual, no havia manifestat l'inconvenient de la necessitat de continuïtat dels membres del Consell. A més, a la pràctica, i la legislació vigent ho permetia, existia "de facto" una continuïtat considerable en la provisió dels càrrecs, tal i com veurem després. Per tant, hem de pensar que la decisió d'Alfons el Magnànim s'ha d'entendre com una opció política més que no tècnica: política en el sentit manifestar una voluntat d'afiançar i consolidar un grup social en el poder municipal. Les dificultats del rei Alfons a Barcelona en mig dels trontolls de la Busca i la Biga per fer-se amb el poder local, podrien tenir alguna relació amb aquesta opció municipal a favor de l'oligarquia governant (125).

124 "() statuimus et ad in perpetuum ordinamus et supraaddimus de novo quatuor consilianos videlicet quod, ultra numerum illorum quator paciariorum et viginti consiliariorum qui iuxta tenorem privilegiorum vel consuetudinem aut usum dicte ville anno quolibet eliguntur paciarii qui nunc sunt in anno proxime venienti sint et remaneant conselarii simul cum dictis viginti consiliaris supradictis et sic deinde annuanti alii paciarii, finito eorum paciarie anno, in sequenti anno remaneant conselarii dicte ville et simul cum dictis viginti consiliaris, qui anno quolibet, iuxta dictorum privilegiorum formam eligentur, exercent et exercere habeant eorum consiliarie officium memoratum prout dicti viginti antea faciebant ordinationibus consilii sexagentene minimo obsistentibus (...)" (Localització i transcripció del privilegi facilitada per Matilde VICTORIO. El privilegi procedeix de la Biblioteca Museu Víctor Balaguer, de Vilanova i la Geltrú; doc num 728, Alfons el Magnànim a la vila de Cervera, 1430 octubre 7, València)

125 La datació del privilegi, de 1430, coincideix amb les primeres manifestacions de tensió al govern barceloní, que Carme BATLLE va localitzar a partir de 1425 fins 1450, període en el qual s'estava formant el que seria el partit de la Busca (Carme BATLLE GALLART La crisis social y económica de Barcelona a mediados del siglo XV 2 vols (Barcelona, 1973), I, 135-164.

3.5. Any 1501. La insaculació

Els canvis en el sistema electiu de Cervera, que no en la planta municipal, van transformar-se profundament amb la introducció d'un sistema insaculatori ple l'any 1501 (126).

126 El tema, que no entra dins el nostre àmbit d'estudi, encara està per investigar. En els epígrafs precedents ens hem adonat que a Cervera hi havia un sistema mixte entre la cooptació i la insaculació, ja que intervenien intensament els càrrecs cessants, i també hi incidia l'element sort, per això diem que la insaculació plena no es va instaurar a la vila fins el regnat de Ferran II amb un privilegi de l'any 1501. Pel que fa a la insaculació a nivell de municipis catalans, cal veure Josep Maria TORRES I RIBE Els municipis catalans de l'antic règim (1453-1808). Procediments electorals, òrgans de poder i grups dominants (Barcelona, 1983), 94-116. El document que instaura la insaculació a Cervera el 1501: AHCC Fergamins, "Elecció de pahers i consellers per insaculació 1501. Ferran II".

1311. JURADIA
cada mà



FIGURA 25

1311 JURADIA (b)
cada mà

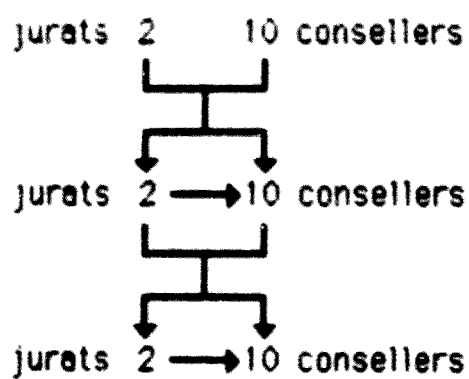

FIGURA 26

1333:PAERIA (a)
cada quarter

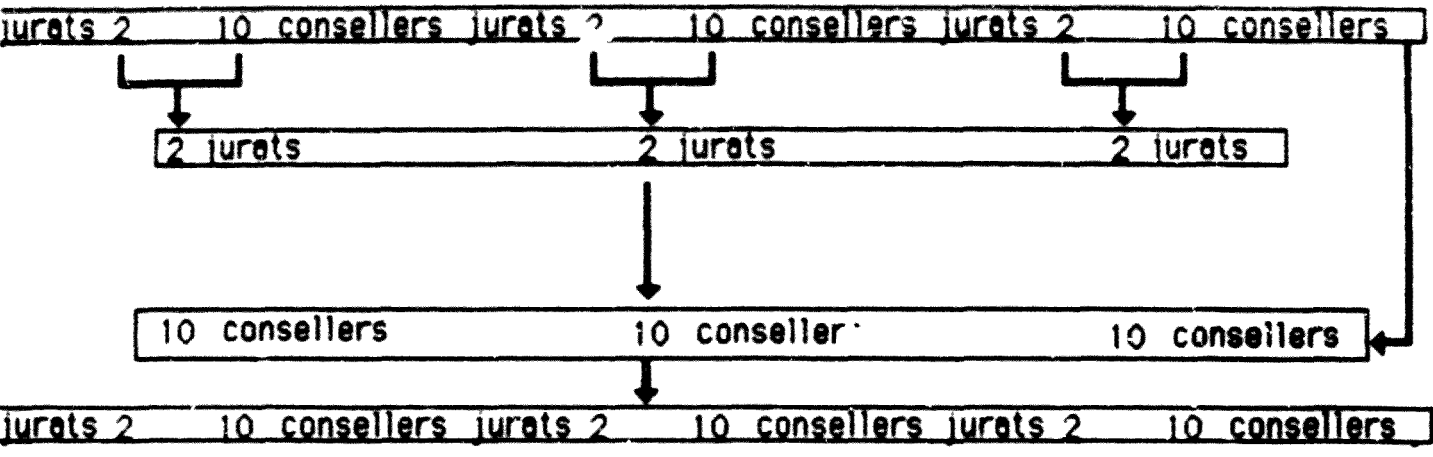

FIGURA 27

1333:PAERIA (b)
cada quarter



FIGURA 28

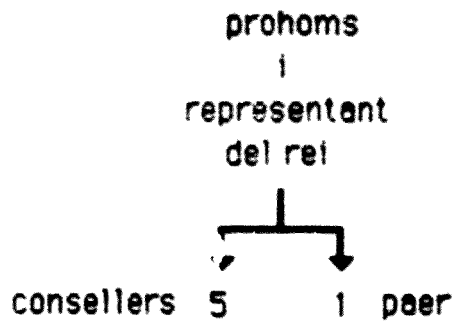

FIGURA 29

1331-1334: PAERIA
cada quarter

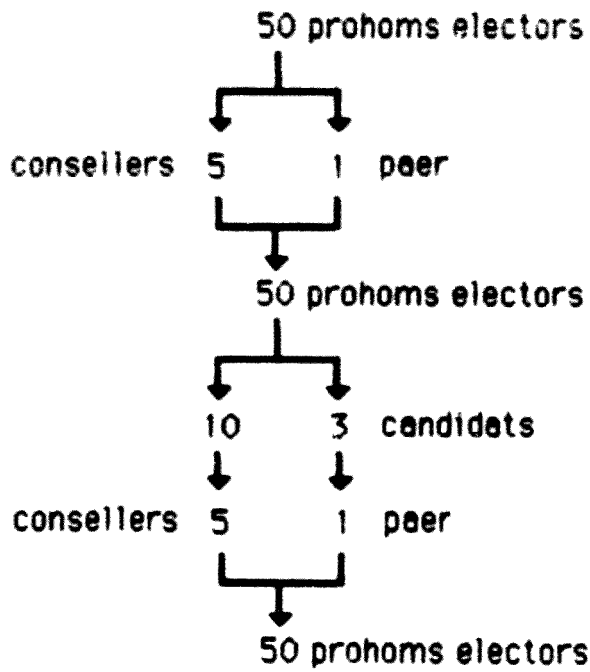

FIGURA 30

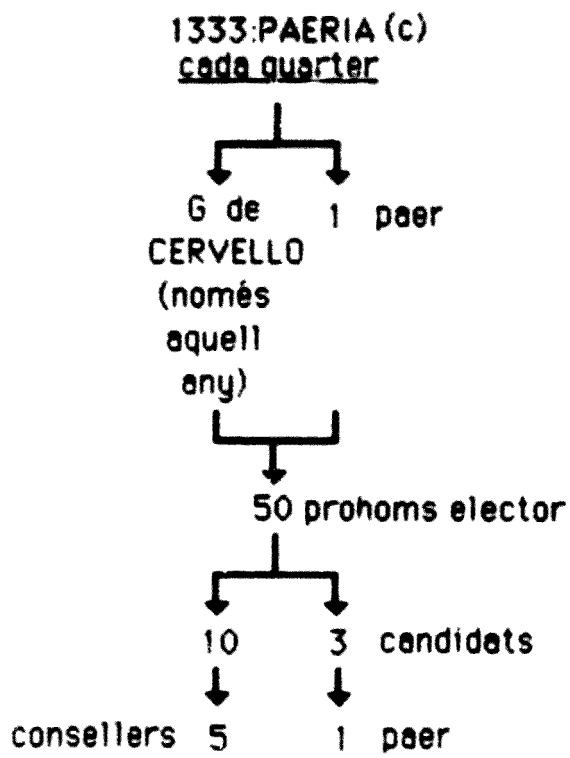
1430:PAERIA
code quarter

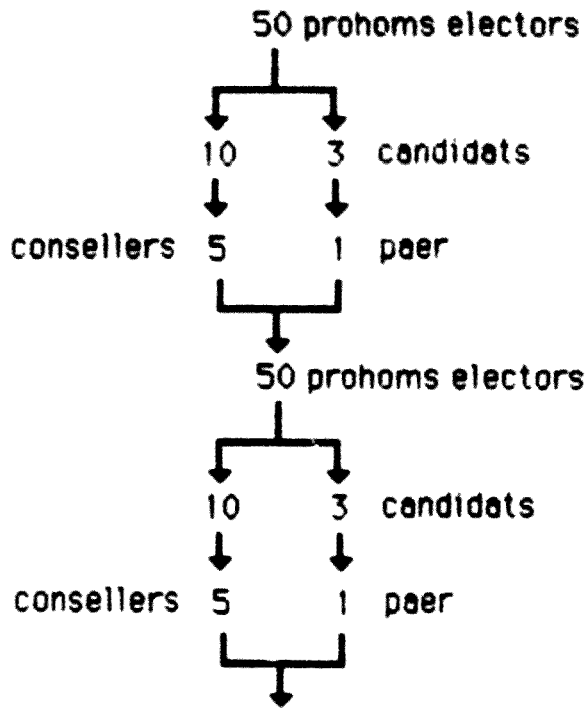
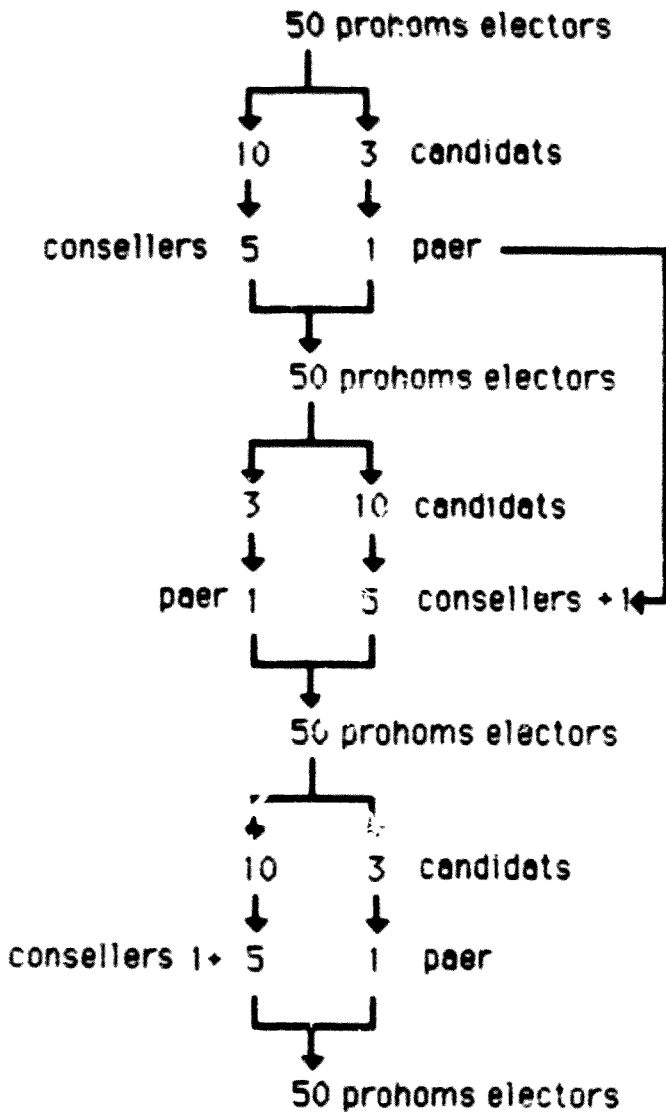

FIGURA 31