

un assentament d'agricultors - ramaders

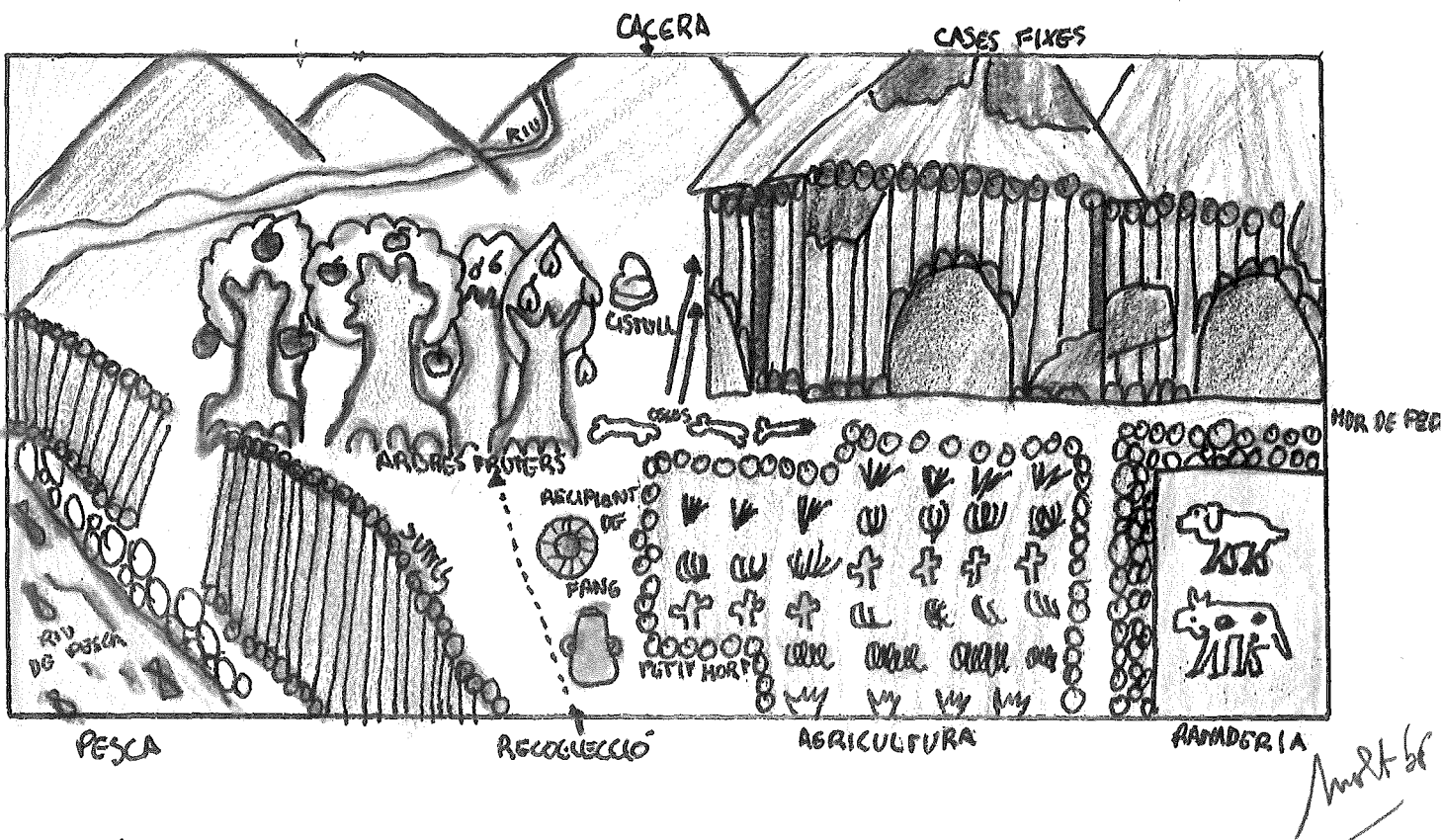

2.- Escriu el que podia ser real o el que és fantàstic en cadascuna de les següents vinyetes:



Ⓐ D'aquest dibuix, lo que es fàcil es que aquets dos homes vesteixin am pells, pero, lo de les corbates no es correcte. I, lo que no es fàcil es que aquest monstre estigui perquè d'aquesta mena, no m'hi havia i, si m'hi havia, va ser molt abans d'aquesta epoca. Tampoc un monstre, s'equivoca al veure les memories.

4*.- El detall arriba a la il·lustració d'eines específiques. Com en el cas d'aquest dibuix del neolític en el qual hi ha representat el forn a l'aire lliure on es couen les ceràmiques o la falç.
(Autor: Adrià)

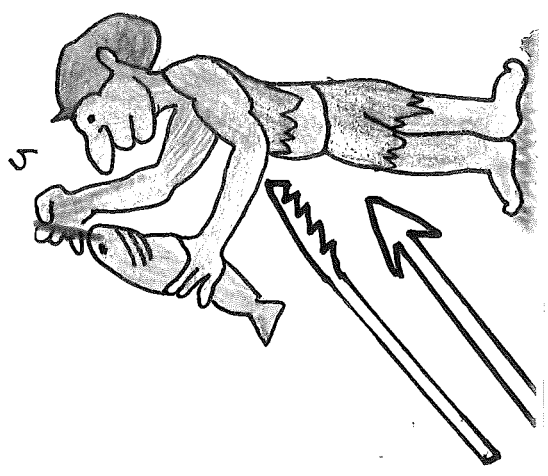
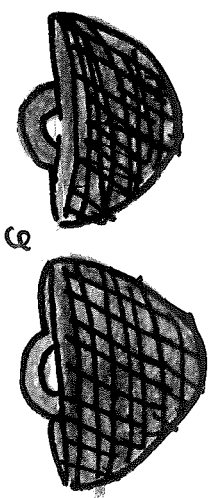
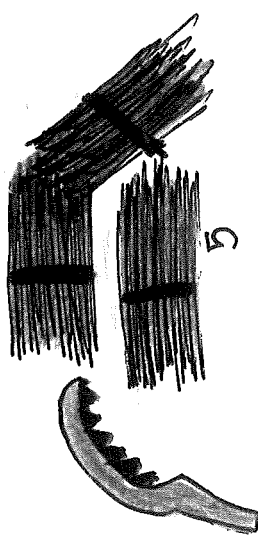
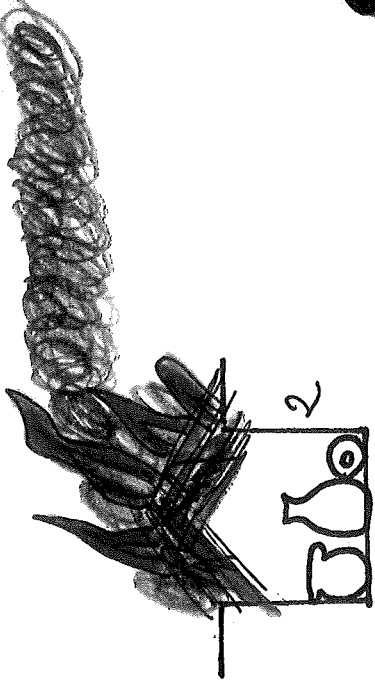
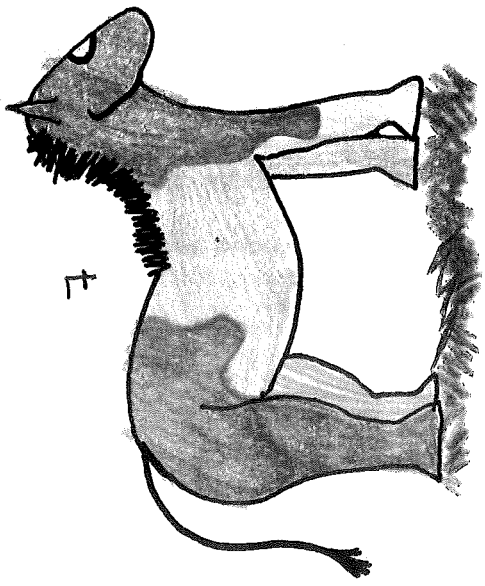
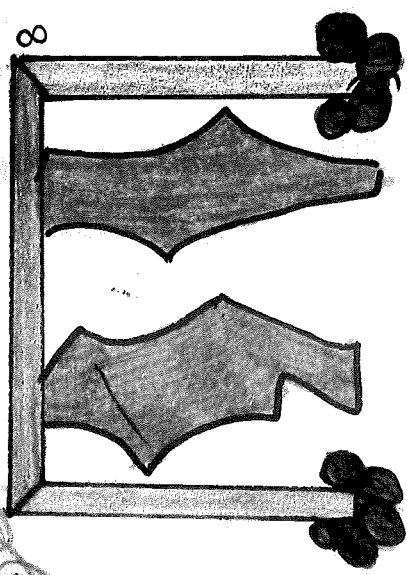
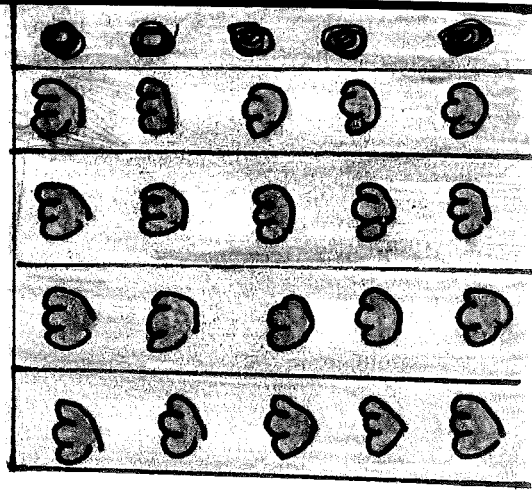
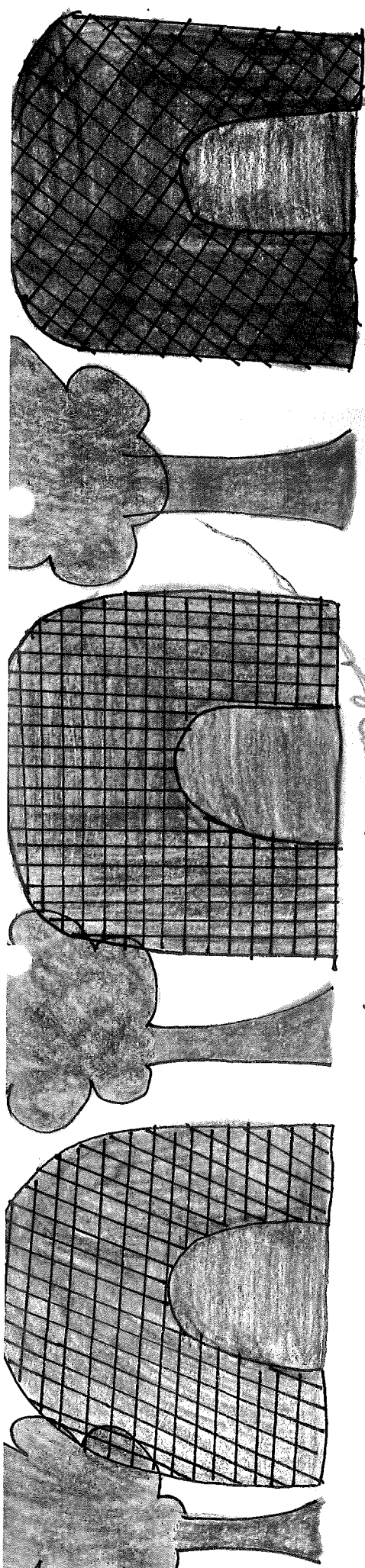

5.- Aquesta capacitat descriptiva, molt detallista, és, de ben segur, afavorida per l'existència de llibres de divulgació juvenil a l'aula que presentin bones reconstruccions hipotètiques en les seves il·lustracions. Això queda posat de manifest en els següents dibuixos.

Tant al crèdit comú, com al crèdit variable sempre hi ha a l'aula, a l'abast de l'alumnat, una petita biblioteca de classe amb llibres sobre prehistòria seleccionada tant per l'actualització dels seus continguts científics com per la capacitat de recreació de les seves reconstruccions hipotètiques (sobre els materials de divulgació sobre prehistòria per a adolescents pot llegir-se Bardavio, 1995:52-55), així com un arxiu d'imatges plastificades sobre prehistòria que forma part d'un arxiu d'imatges de la història que ha anat fornint-se en el Departament de l'IES.

(Autora i autors: Marta, Albert, Xavier i David)

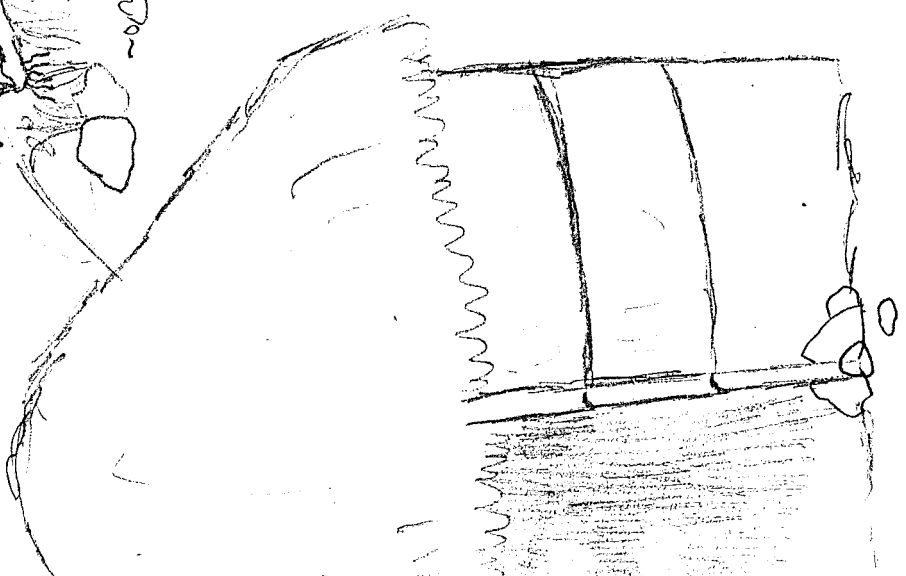
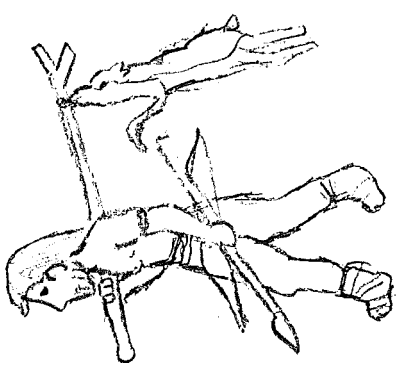
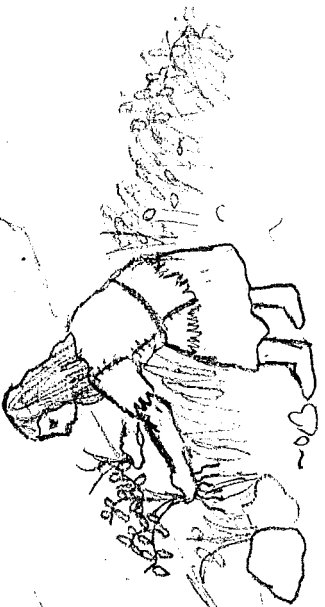
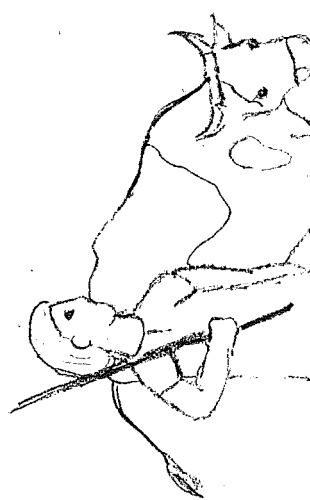
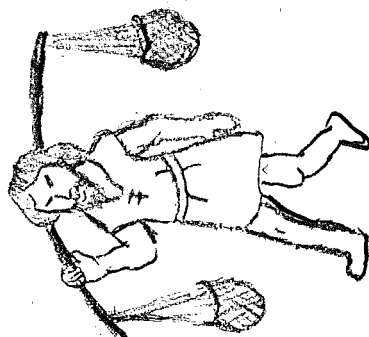
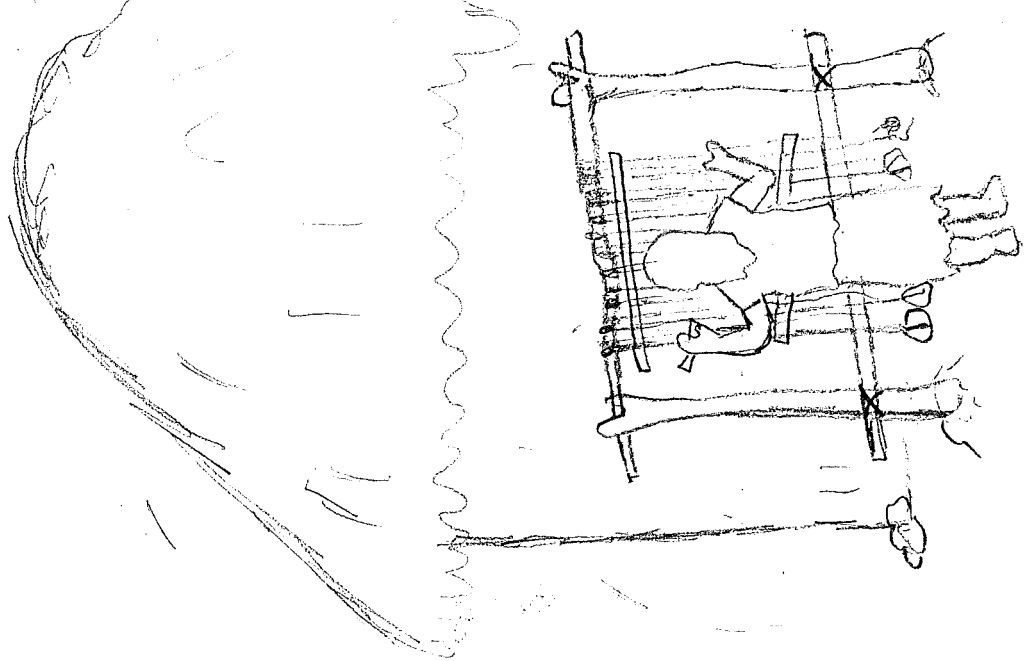

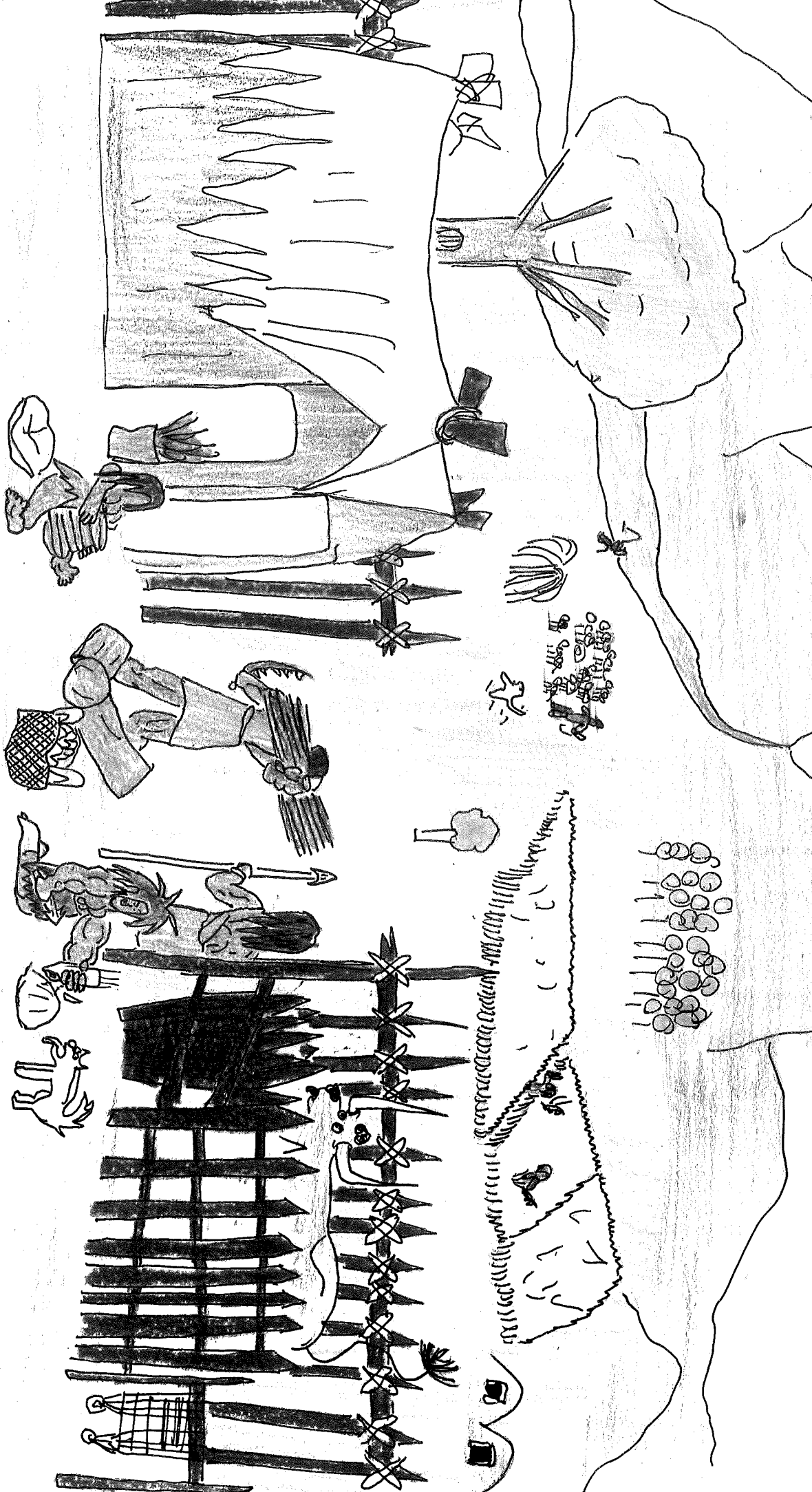

Xavier
Costa
Gombau
1954



un assentament d'agricultors - ramaders

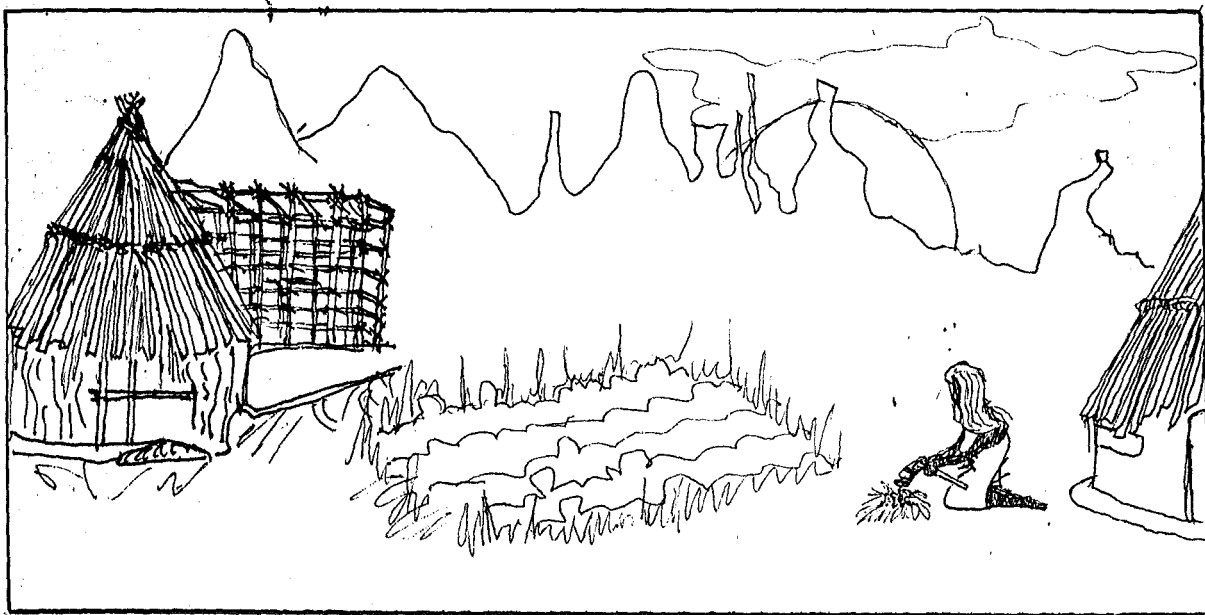

2.- Escriu el que podia ser real o el que és fantàstic en cadascuna de les següents vinyetes:

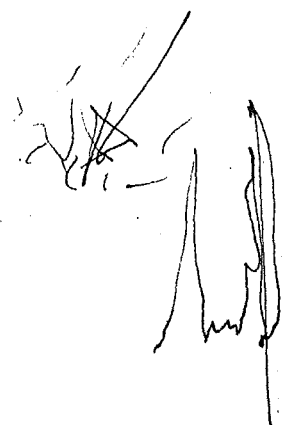

6.- Altres alumnes demostrin una gran capacitat per reproduir en una situació de reconstrucció hipotètica, objectes arqueològics reals que han estat observats en directe durant una visita al museu, o bé amb diapositives.
(Autora: Sara)

caçadors - recol.lectors	agricultors- ramaders
coves / cabanes temporals	poblats fixes
nòmades	sedentaris
útils de sílex, òssos, fusta, pells	estris de sílex, fusta, pells, ceràmica, òssos, cristalleria, teixit
caça, recol.lecció, pesca	caça, recol.lecció, pesca, ramaderia, agricultura

EXERCICIS :

4. Dibuixa

un assentament de caçadors- recol.lectors

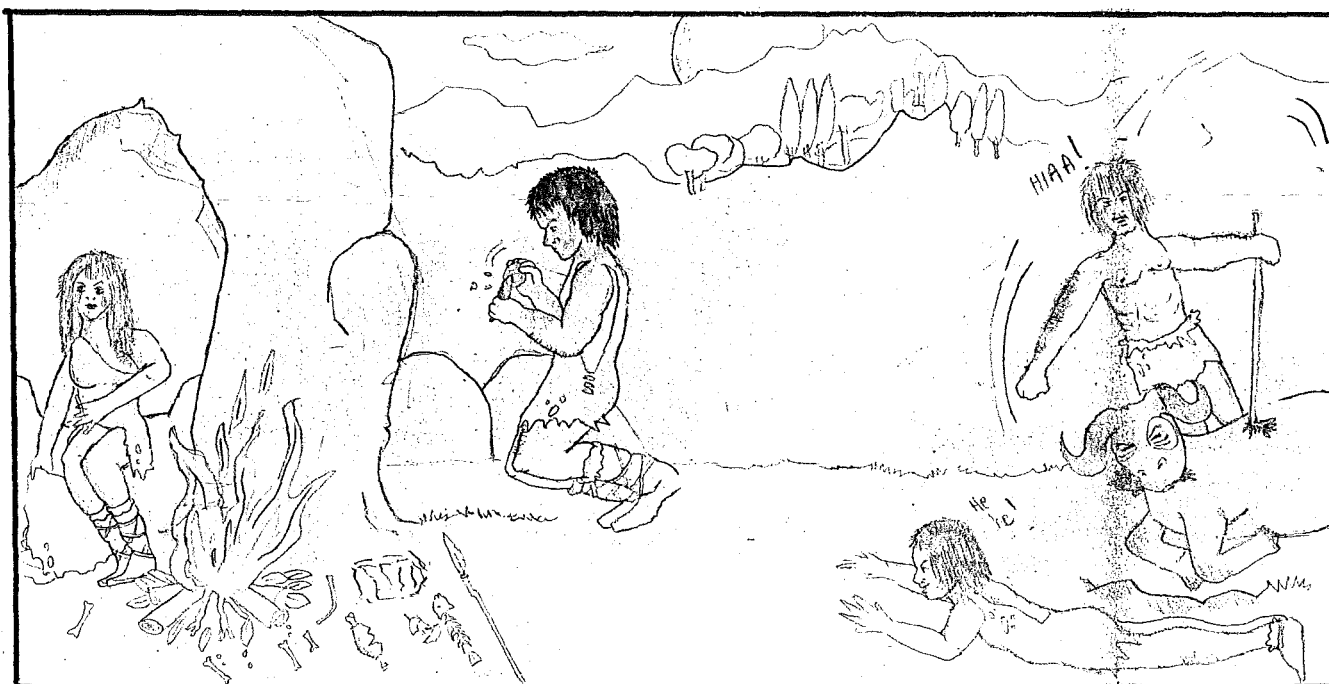

Handwritten signature

un assentament d'agricultors - ramaders

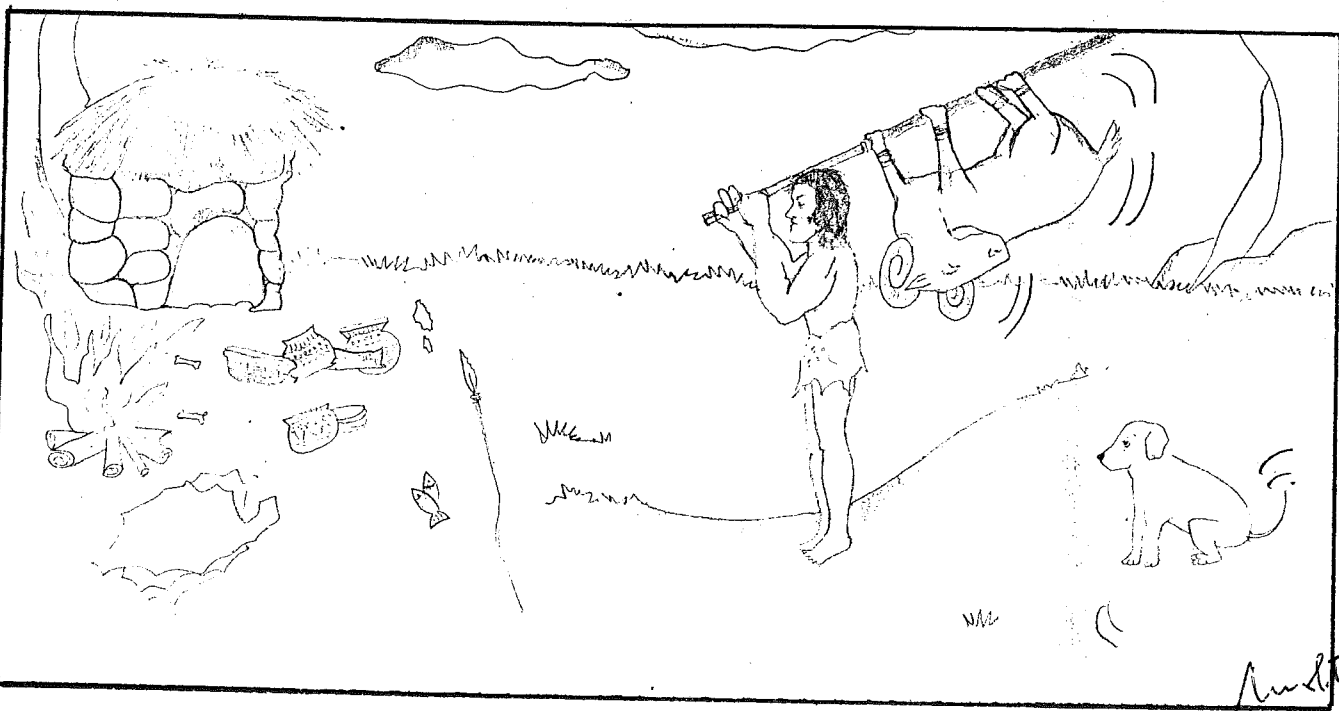

Handwritten signature

2.- Escriu el que podria ser real o el que és fantàstic en cadascuna de les següents vinyetes:



(25) És fantàstic, ja que els dinosaures, etc... no van
 tancar man amb els humans.

7.- En definitiva, l'alumnat de segon presenta un nivell d'aproximació socioeconòmica, artefactual i espacial al món prehistòric del paleolític i del neolític molt més ric que el de l'alumnat de primer. En aquests dos dibuixos pot veure's això. Crida especialment en el segon dibuix aquesta perspectiva d'ocupació de l'espai prehistòric a partir d'esquemes que intenten plasmar la utilització de microespais en funció de les diverses activitats que s'hi realitzaven.

(Autor: Manolo i Esperança)

caçadors - recol.lectors	agricultors- ramaders
coves / cabanes temporals	poblats fixes
nòmades	sedentaris
útils de sílex, òssos, fusta, pells	estris de sílex, fusta, pells, ceràmica, òssos, cistelleria, teixit
caça, recol.lecció, pesca	caça, recol.lecció, pesca, ramaderia, agricultura

EXERCICIS:

4. Dibuixa

un assentament de caçadors- recol.lectors

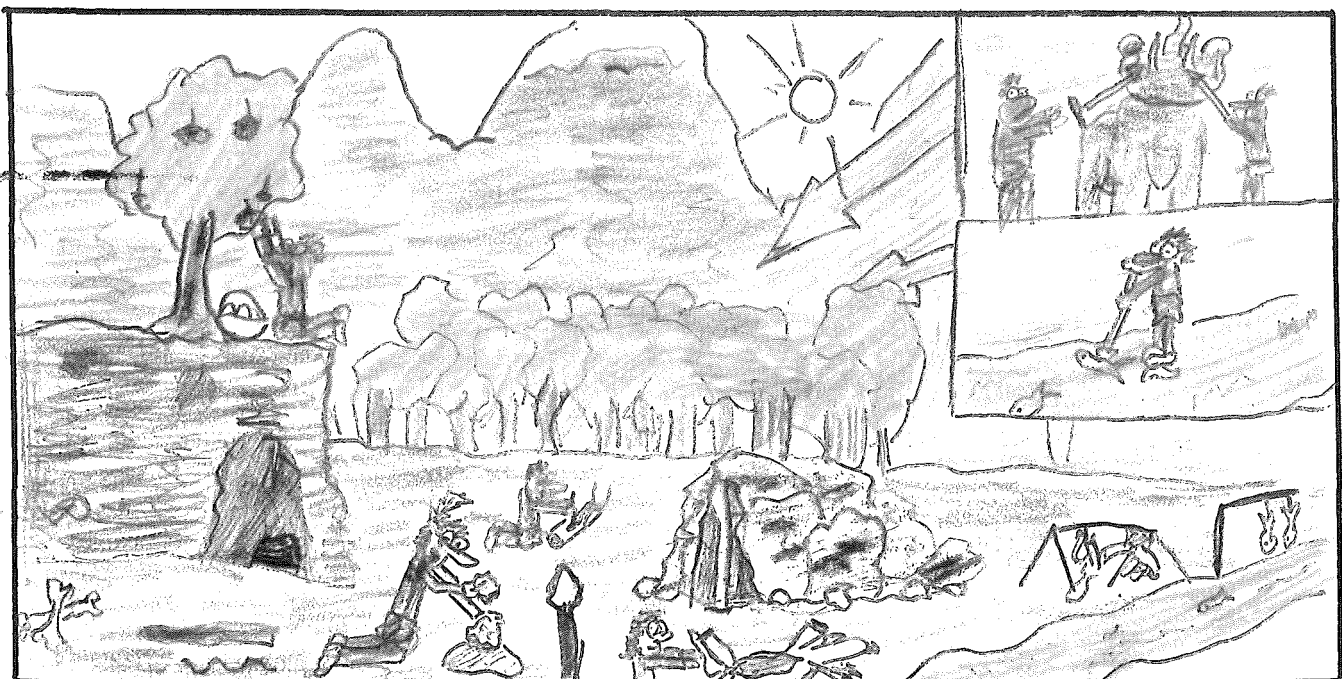

Dibuixa:

Un assentament de caçadors-recol·lectors.

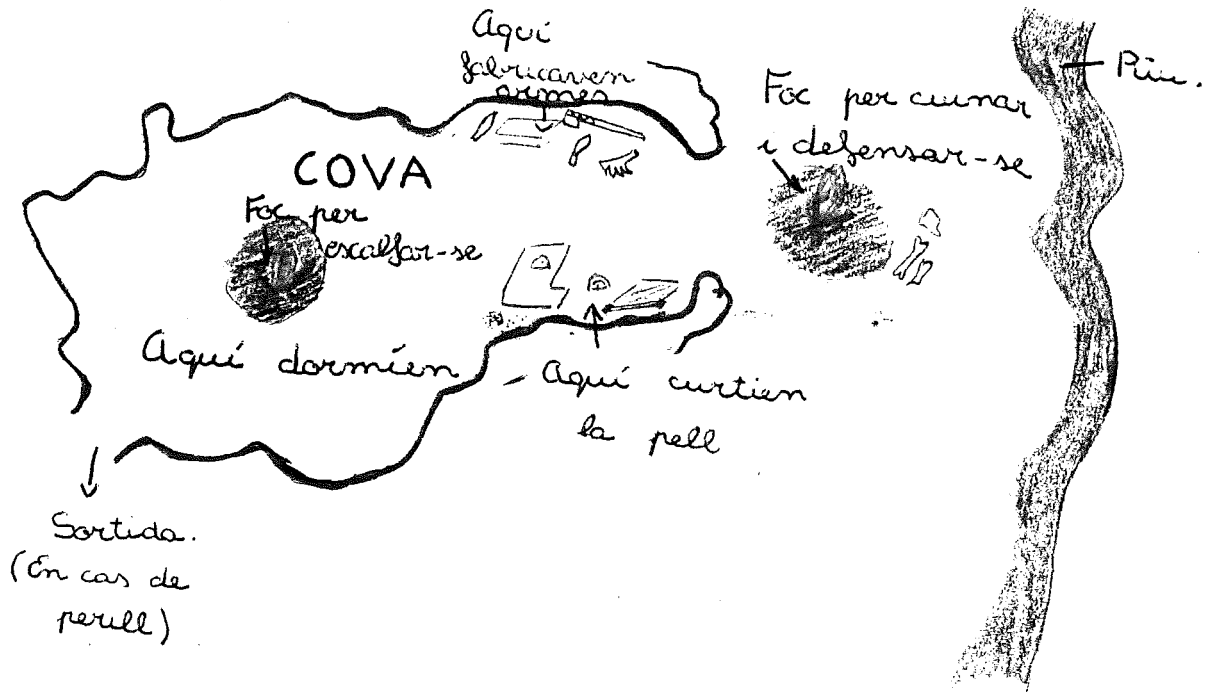

Un assentament de primers agricultors-ramaders.

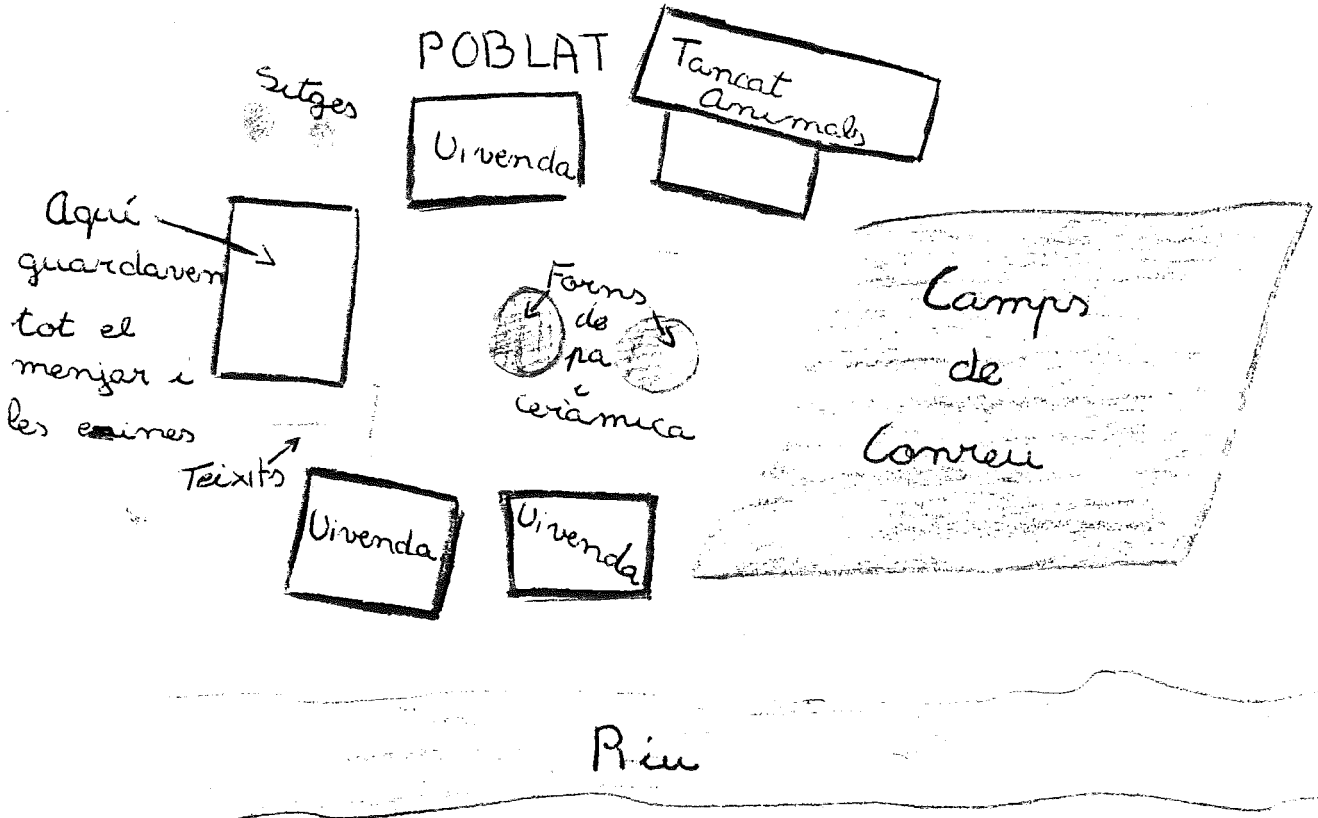

8*.- Per acabar, el dibuix d'una alumna que van realitzar el crèdit variable d'arqueologia. En aquest es posa de manifest que l'alumna ha assolit un dels conceptes treballats, la diversitat d'hàbitat en un mateix moment de la història (el neolític). Això, que podria considerar-se una obvietat, no és així. L'alumnat té tendència a la simplificació de variables que, en certa manera, fa menys complexa la identificació de determinades situacions, moments, etc.
(Autora: Laia)

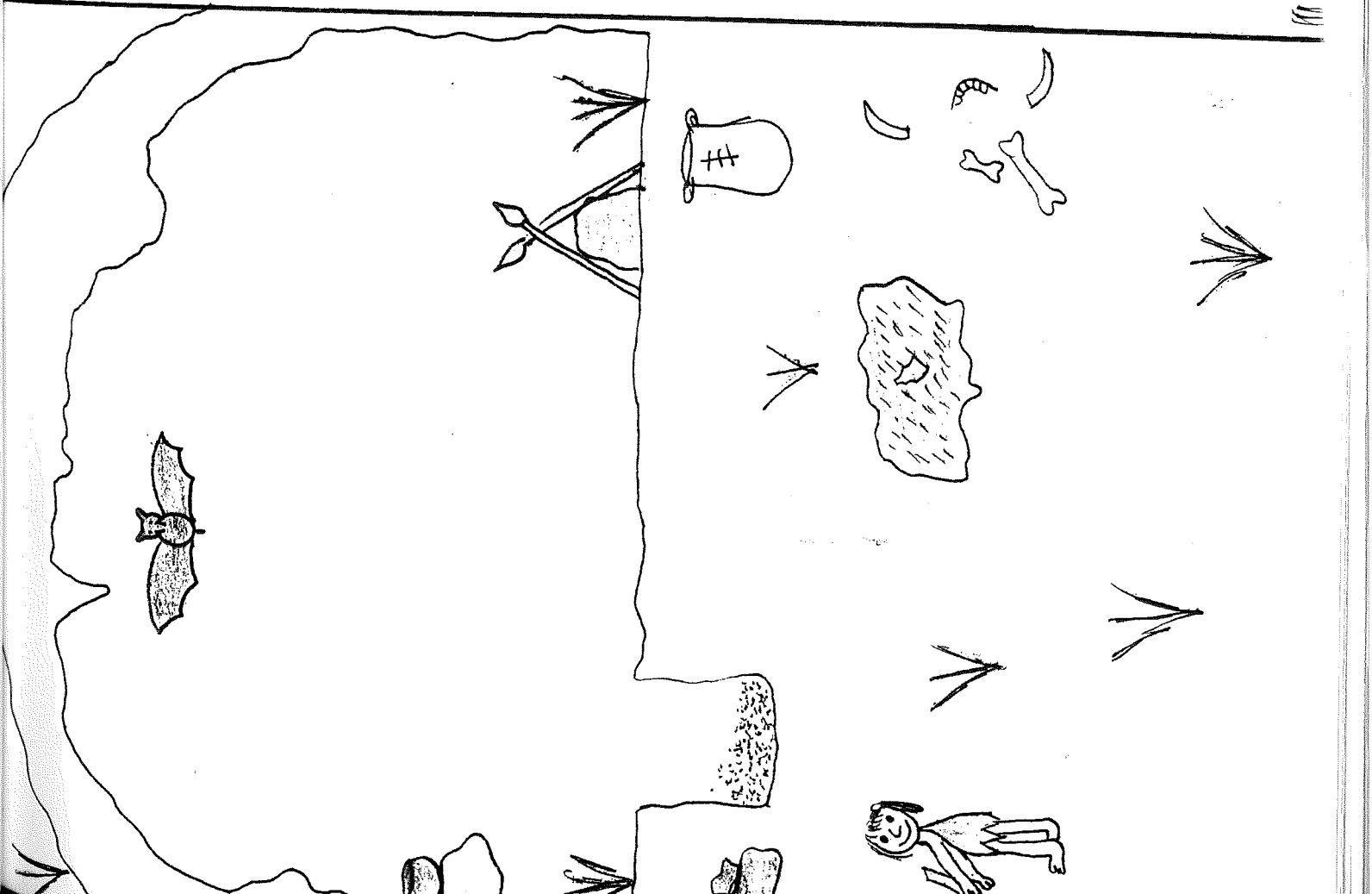
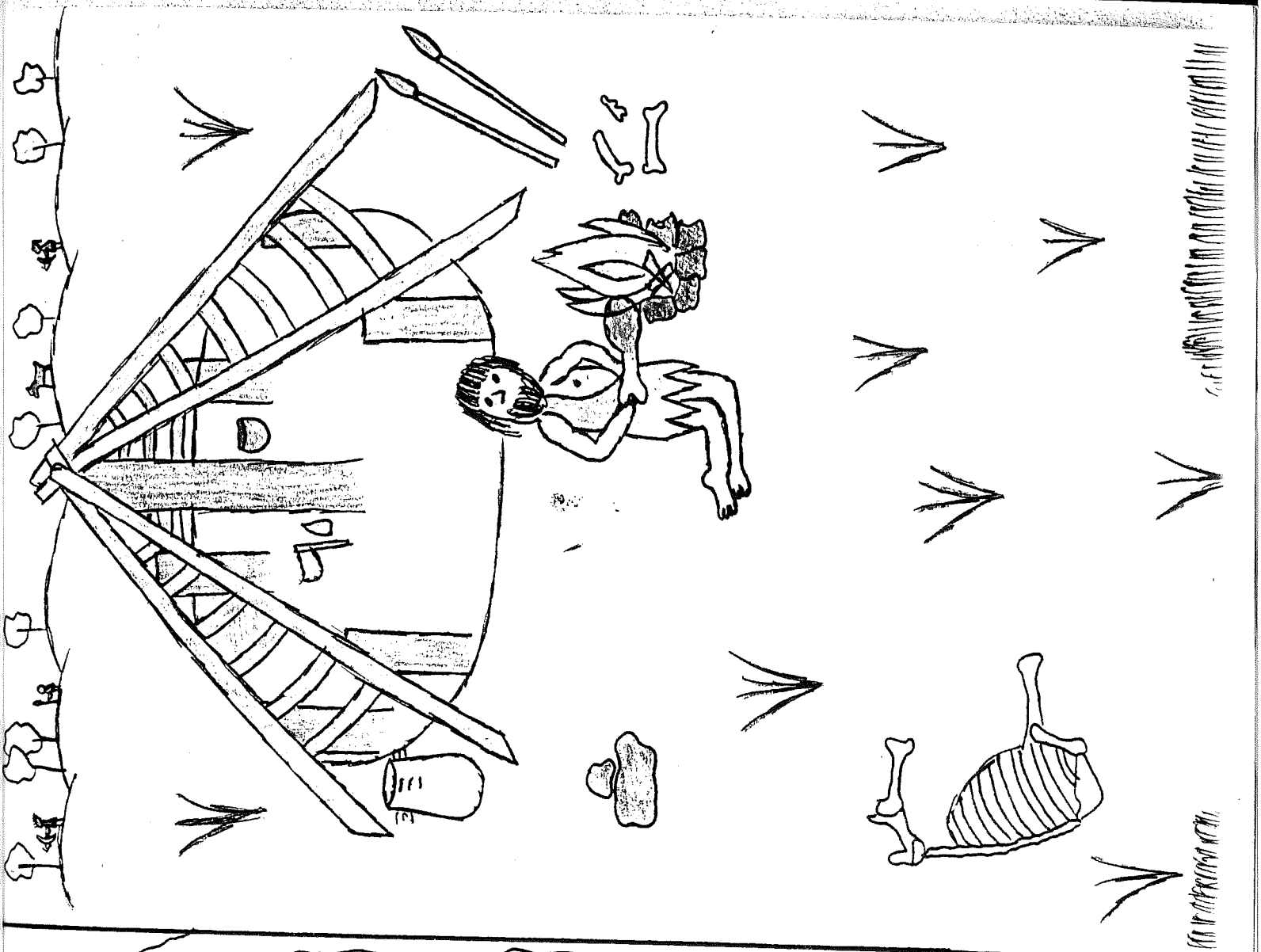

ANNEX 3
Materials didàctics emprats al
crèdit variable i fotografies de la seva
realització

1. Proposta didàctica de May (1990), titulada "Being a detective" (1990).
2. Proposta en la mateixa línia titulada "La extraña muerte de Marta" del Grup 13-16 (1983a).
3. Com poder inferir el nombre de membres d'una unitat familiar, edats, gustos i altres elements a partir de les deixalles trobades en una bossa d'escombreries, del llibre de May (1990).
4. Activitat extreta de *Produir aliments. Quadern de l'alumne*. Col.lecció "Tinter-Ciències Socials- Cicle Superior" Teide(1986).
5. Eines a l'abast de l'alumnat de l'IES Sant Quirze per a la simulació de tasques arqueològiques.
6. Explicació prèvia sobre les característiques i funcionalitat de les eines i instruments utilitzats en una excavació arqueològica.
7. Ús de brúixoles, cintes mètriques, plomades, etc.
8. Ús del teodolít i de la mira.
9. Fitxa amb els principals instruments, eines i atuells utilitzats en una excavació arqueològica. Extret de Bardavio i González (1990).
10. Fotografia, planta i secció de la resta arqueològica anomenada balma de Can Pallàs a Sant Quirze del Vallès, realitzades per alumnes de 7è. I 8è. del C.E.I.P Purificació Salas Xandri de Sant Quirze del Vallès el curs 86/87.
11. Croquis de la balma de Can Pallàs realitzat per alumnes de l'IES Sant Quirze el curs 94/95.
12. Reconstrucció hipotètica de la balma de Can Pallàs realitzada per alumnes de de l'IES Sant Quirze el curs 94/95.
13. Perfil i dibuix realistes de fragments de ceràmica ibèrica localitzada al jaciment de la Bigorra (Sant Quirze del Vallès), realitzades per alumnes de 7è. i 8è. d'EGB del C.P. Purificació Salas de Sant Quirze del Vallès el curs 86/87.
14. Activitat preparatòria a la visita al Museu d'Història de Sabadell extreta dels materials didàctics de l'exposició *El Vallès fa 6000 anys, els primers agricultors i ramaders* per a l'ESO (A. Bardavio, 1995, Centre Cultural de la Caixa de Terrassa / Departament de Cultura de la Generalitat de Catalunya / UAB / Consell Comarcal del Vallès Occidental / Diputació de Barcelona). Dibuixos B. González Marcén.
15. Còmic elaborat especialment per a l'alumnat dels centres escolars de Sant Quirze del Vallès per fer entenedora la tasca arqueològica i els seus objectius (Textos d'A. Bardavio i R. Rosa. Dibuixos de V. Mari).

16. Dibuix ideal d'un poblat neolític contraposat al plànol de la zona de Sant Quirze on es trobava el jaciment arqueològic de la Bòbila Madurell (Dibuix V. Marí a partir d'una idea d'A. Bardavio i R. Rosa).
17. Exercici extret dels materials didàctics exposició *El Vallès fa 6000 anys, els primers agricultors i ramaders* per a l'ESO (A. Bardavio, 1995, Centre Cultural de la Caixa de Terrassa / Departament de Cultura de la Generalitat de Catalunya / UAB / Consell Comarcal del Vallès Occidental / Diputació de Barcelona).
18. Localització del sepulcre de fossa simulat a l'IES Sant Quirze. Quadricula de la zona a "excavar".
19. Excavació del "sepulcre de fossa".
20. Garbellat de les terres extretes durant l'excavació simulada.
21. Registre en el "Diari d'excavació" del que va succeïnt durant l'excavació del "jaciment".
22. Fotografia final de les restes arqueològiques localitzades a l'"excavació" del Sepulcre de fossa" a l'IES Sant Quirze.
23. Activitat realitzada a la finalització de l'excavació simulada. Extret dels materials didàctics exposició *El Vallès fa 6000 anys, els primers agricultors i ramaders* per a l'ESO. (Bardavio 1995).
24. Exercici referent a informacions inferibles de l'anàlisi de les restes funeràries. Extret dels materials didàctics de l'exposició *El Vallès fa 6000 anys, els primers agricultors i ramaders* per a l'ESO. (Bardavio 1995).
25. Talla de sílex per a la realització d'eines efectuades pels alumnes del crèdit variable Introducció a l'arqueologia a l'IES Sant Quirze.
26. Intervenció d'un arqueòleg de la UAB en el taller d'elaboració d'eines de sílex del Variable d'Arqueologia.
27. Elaboració de falç neolítiques.
28. Poliment de pedres per a la fabricació de destrals neolítiques.
29. Emmanagament de destrals neolítiques tal com devien ser les utilitzades fa sis mil anys.
30. Intervenció d'una arqueòloga de la UAB introduint a l'alumnat del crèdit variable d'arqueologia a aspectes rellevants dels orígens de la ceràmica.
31. Elaboració de ceràmiques seguint models morfomètrics de peces ceràmiques trobades al jaciment de la Bòbila Madurell.
32. Coccio de les peces ceràmiques elaborades en un forn a l'aire lliure.
33. Exercici sobre la qualitat dels materials treballada pels/per les alumnes de l'IES Sant Quirze durant la realització del variable d'arqueologia. Extret dels materials didàctics de l'exposició *El Vallès*

fa 6000 anys, els primers agricultors i ramaders per a l'ESO (Bardavio 1995).

34. Molta de blat amb molins de vaivé per a obtenir farina per elaborar galetes "neolítiques".
35. Preparació de la massa.
36. Aspectes de les galetes una vegada cuites al damunt d'una llosa de pissarra posada sobre un foc fet a terra.
37. Planta d'una de les cabanes localitzades al jaciment arqueològic de la Bòbila Madurell.
38. Dibuix ideal de com vam imaginar les cabanes en el variable d'arqueologia a partir de la planta arqueològica dibuixada pels arqueòlegs al jaciment de la Bòbila Madurell.
39. Inici de la construcció experimental de la cabana.
40. Finalització de l'esquelet de sustentació.
41. Preparació de les estructures internes de combustió i emmagatzament.
42. Cobertura amb bruc de la cabana.
43. Estructures internes de combustió.
44. Estructura interior d'emmagatzematge.
45. Vista de l'estructura de la cabana des de l'interior.
46. Imatge de la cabana finalitzada.
47. Reconstrucció hipotètica del poblat de la Bòbila Madurell realitzada per alumnes del crèdit variable d'arqueologia tot modificant un dibuix extret dels materials didàctics de l'exposició *El Vallès fa 6000 anys, els primers agricultors i ramaders per a l'ESO* (Bardavio 1995).
48. Dibuix original extret dels materials didàctics de l'exposició *El Vallès fa 6000 anys, els primers agricultors i ramaders* (Bardavio 1995). La modificació de les cabanes va ser proposada una vegada construïda la cabana a partir de l'anàlisi de la planta arqueològica i constatada la seva habitabilitat i resistència.
49. Activitat sobre les fases de treball en la construcció d'una cabana neolítica. Extret dels materials didàctics de l'exposició *El Vallès fa 6000 anys, els primers agricultors i ramaders per a l'ESO* (Bardavio 1995).
50. Anàlisi de l'espai interior de la cabana a partir del registre de materials arqueològics trobats al seu interior durant les excavacions al jaciment de la Bòbila Madurell. Extret dels materials didàctics de l'exposició *El Vallès fa 6000 anys, els primers agricultors i ramaders per a l'ESO*. (Bardavio 1995).

51. Elaboració d'una maqueta d'una cabana neolítica de la Bòbila Madurell.
52. Elaboració dels elements interiors de la cabana.
53. Imatge de la maqueta finalitzada.
54. Exercici de síntesi realitzat a la finalització del variable. Extret de Bardavio i Gatell (1999), "Excavant en el passat: El jaciment de la Bòbila Madurell" a *Les primeres societats agrícoles europees. Dossier didàctic*, Programa Sócrates, Barcelona.
55. Dibuix ideal realitzat a la finalització del variable de les tres estructures arqueològiques bàsiques localitzades al jaciment de la Bòbila Madurell (sepulcre, sitja d'emmagatzematge i cabana), tal com l'alumna les imagina a la prehistòria.
56. Disseny curricular (en el seu segon nivell de concreció) de l'Àrea de Ciències Socials a l'IES Sant Quirze.

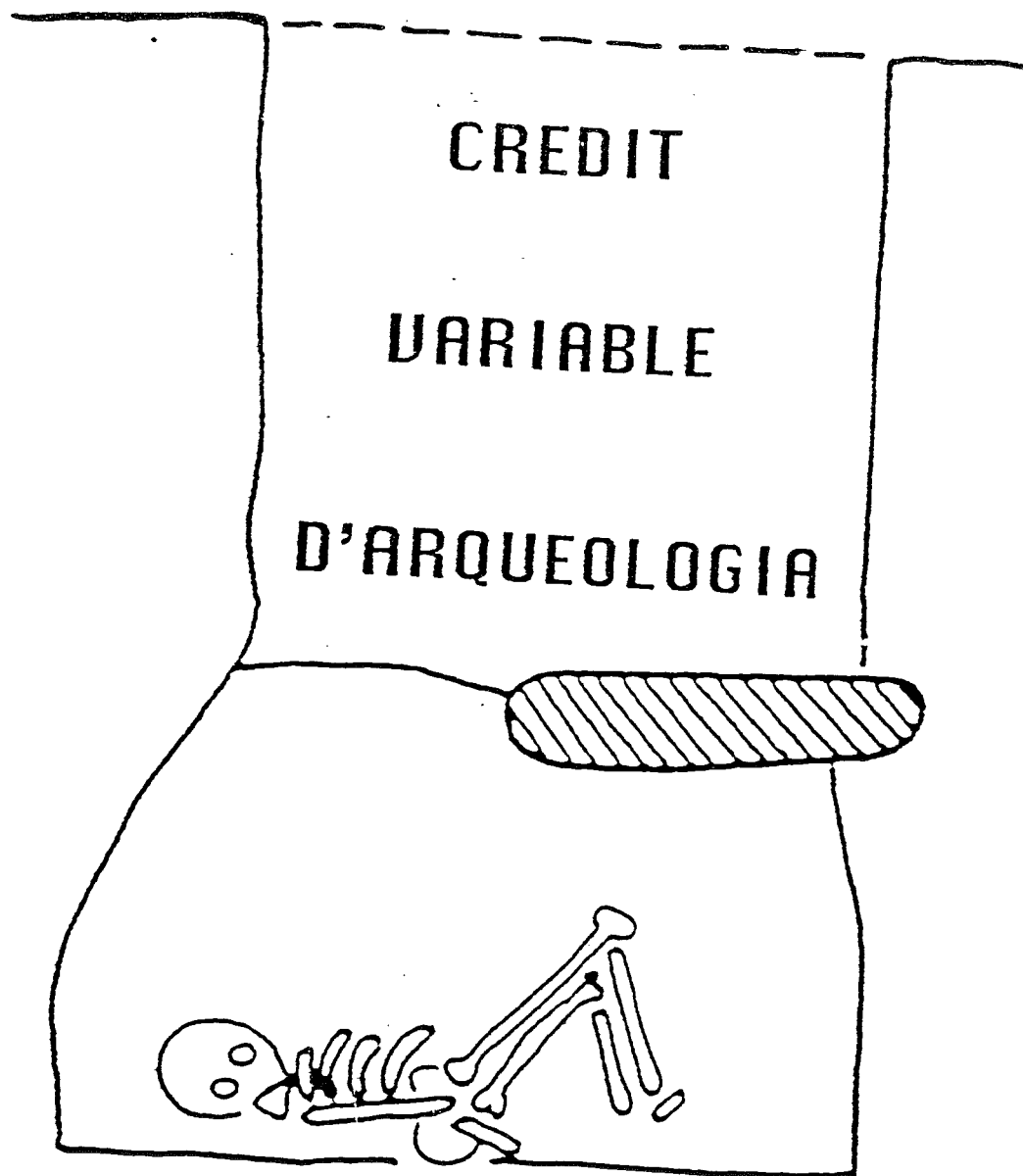

IES SANT QUIRZE

BEING A DETECTIVE

MYSTERIOUS DISAPPEARANCE

August 11, 1989

Yesterday Police in West Chadford were still puzzling over what seems to be the second unexplained disappearance in their area in the last month. Police were alerted to possible foul play when Mrs Jennifer Parker discovered a pile of clothes on the beach at East Chadford early on Saturday morning. A police spokeswoman said: "It may take some time to determine exactly what has happened. The only clues that we have are the clothes and the personal effects found in the pockets."

Fig. 1.1

TASK 1

Working in pairs or small groups:

- Look carefully at all the clues found on the beach (Fig. 1.3).
- Use a full page in your exercise book to draw a Missing Persons Form like the one in Fig. 1.2.

Fig. 1.2

Missing Persons Form	
INFORMATION:	CLUES:
Name of person:
Address:
Approximate Age:
Usual Appearance:
.....
Possible occupation:
Other details (eg size, height etc)
.....

- Fill in your form carefully, using the clues to help you. Each time you record **information** on your form make a note of the clues you used to work this out in the CLUES column.

TASK 2

My Theory About What Happened.

- Put the title **My Theory About What Happened** in your exercise book.

Study the clues in Fig. 1.3:

- Your task is to work out **what** you think has happened to Peter Jackson and **why**.
- When you have sorted out your conclusions, you need to explain them carefully in a proper report.

It is important that your report is professional, just as though you were a police officer working on the case. You must, therefore, explain exactly how you worked out your ideas from the clues.

Your report should look something like this:

**I worked out that
happened by looking at
This told me that**

- Are there any clues which don't fit your theory?
If there are then make a list of these underneath your report.
- Can you think of another theory which could explain the clues that don't fit?
If you can, then explain this other theory too.

TASK 3

- What else would you need to know before you could prove your theory?

For example:
 what would you want to check up on?
 who would you want to interview?
 what questions would you want to ask?

what other information would you need?

- When you have thought about this, put the title **Further Investigation** in your book.

Describe the additional investigation that you would want to do to help sort out and prove your theory.

Fig. 1.3

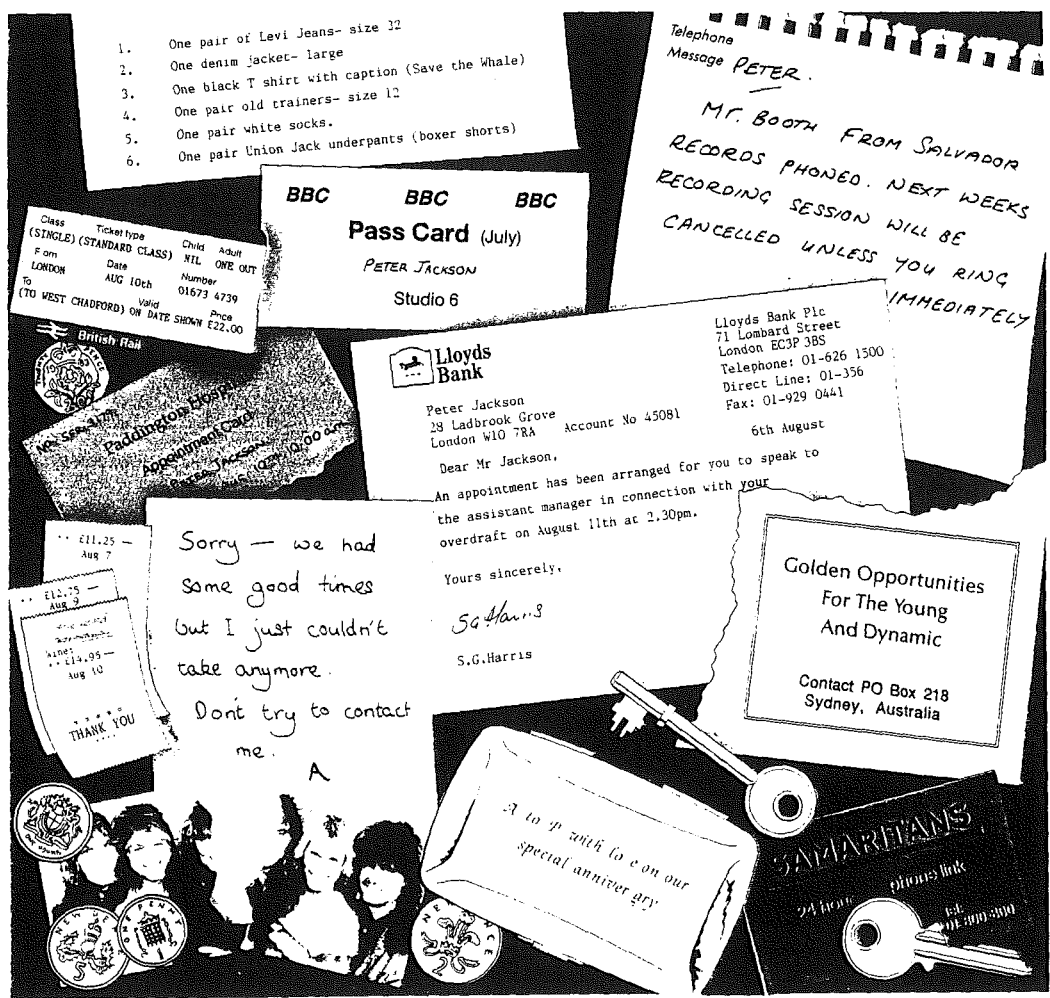

TRABAJO DE DETECTIVE

Presentación del caso

Algunos sucesos que ocurren en la vida cotidiana resaltan especialmente y alteran la monotonía de nuestras vidas dejándonos sorprendidos. Y para averiguar qué y por qué ha ocurrido, los detectives y los policías abren una investigación. Historiadores y detectives utilizan procedimientos de trabajo parecidos. Por ejemplo, a los historiadores les ha preocupado que en 1914 un estudiante joven asesinara a los herederos del trono de Austria, porque ese «suceso» provocó el estallido de la Primera Guerra Mundial. Al tratarse, pues, de un asesinato famoso, muchos historiadores han intentado averiguar las razones del magnicidio, utilizando métodos de investigación muy semejantes a los de los detectives.

Por ello, la primera actividad de este curso de historia se refiere a un caso ficticio: la extraña muerte de Marta. Se trata de actuar, como lo haría un detective, para esclarecer las extrañas circunstancias de la muerte de una joven, en una madrugada de marzo, en Madrid.

Para seguir ordenadamente las etapas que te llevarán a resolver el caso, deberás iniciar el trabajo con la lectura del informe de la policía. A continuación, sigue las pautas de la Guía de Investigación.

GUÍA DE INVESTIGACIÓN

1. Lee detenidamente el informe de la policía:
¿Qué información proporciona sobre Marta Sanz y sobre las circunstancias de su muerte?
2. Selecciona todos lo documentos que revelen la personalidad de esa joven y prepara un detallado informe sobre Marta Sanz.
3. ¿Cómo era físicamente? ¿Qué personalidad y qué carácter tenía? ¿Cuáles eran sus gustos y aficiones?
4. Enumera las personas con las que Marta pudo haberse relacionado: quiénes eran y qué tipo de relación tenían con ella.
5. Intenta reconstruir los movimientos de Marta en el día en que encontró la muerte. Representálos en un eje temporal.
6. Formula hipótesis sobre las posibles causas de la muerte.
7. Para confirmar la hipótesis que te parezca más razonable, ¿qué pruebas presentas? ¿A qué personas interrogarías? ¿De quiénes te fiarías más?
8. ¿Qué otras pruebas necesitarías para confirmar tu hipótesis? ¿Crees que podrías encontrarlas?

Indica, ahora, las diferencias y semejanzas que pueden existir entre el trabajo de un detective y el de un historiador.

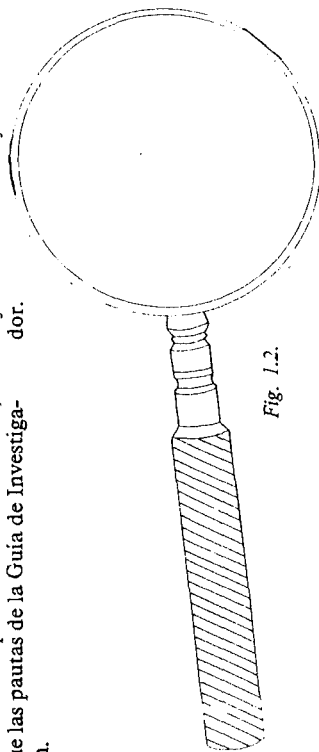

Fig. 1.2.



Fig. 1.1.

DUSTBIN DISCOVERY

Of course, we cannot be sure that the best selection of objects will actually survive into the future.

What would future people learn about us if they looked in our family dustbins?

THINK

If someone from the future found the contents of your family dustbin, what would they think about you?

Would it be important for future people to know that the objects came from a dustbin or not? Why?

TASK 1

Working in pairs or small groups:

Fig. 4.3 gives you two dustbins to look at.

- In your group, look carefully at the two pictures.
What can you find out about the two families who filled these dustbins?
*How many people live in the house?
Can you tell anything about their age or sex?
What do they do – work? school?
What hobbies do they have?
What are their eating habits?
What else can you tell about them and their lives?*
- Discuss your ideas in your group, and jot some things down in rough.
- In your exercise book, put the title **Dustbin Discovery**.
- Write down what you can learn about the people in these two houses by studying their dustbins. Don't forget to say which piece of **evidence** you used to come to each of your conclusions.
Eg I think a family of three lives in this house because . . .

Broken objects, pieces of bone, bits of metal and all sorts of other things which seem like 'rubbish', can actually be a useful source of information. But, finding out what things are and exactly what they were used for can be difficult.

TASK 2

Fig. 4.1 shows a number of objects found when a motorway was being constructed.

- What do you think each object is?
- How could you check your ideas to see if you are correct?
- Can you think of a number of different ways to find out how old each object is?

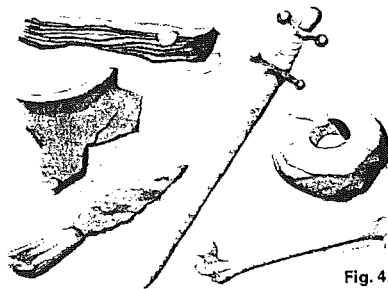

Fig. 4.1

When you examined the dustbin evidence you may have disagreed with others in your class about what the evidence actually *meant*. The same thing happens with historians.

TASK 3

Look at the objects in fig. 4.2 and discuss.

- How much could you actually work out and prove from this evidence?



Fig. 4.2

Fig. 4.3a

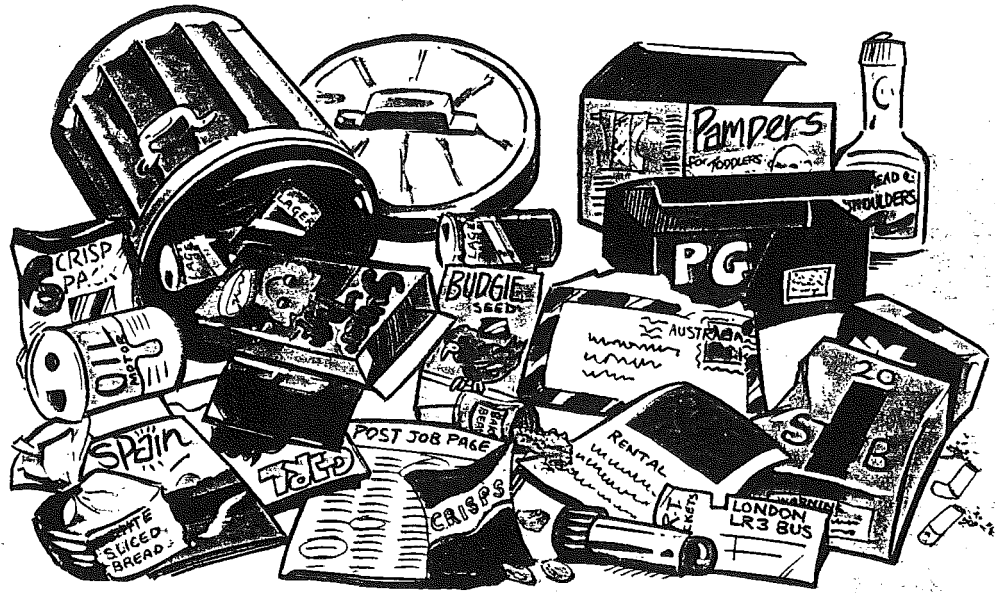

Fig. 4.3b





Tramuntana Gómes, al famós arqueòleg, ha iniciat conjuntament amb un equip de col·legues les excavacions en una zona on se suposa que hi ha un jaciment molt ric. De moment han excavat la petita part dels jaciments que pots observar en el tall o secció que mostra el dibuix. Els arqueòlegs han apuntat amb molta precisió el lloc on han trobat cada resta, han fet croquis i

ZONA EXCAVADA

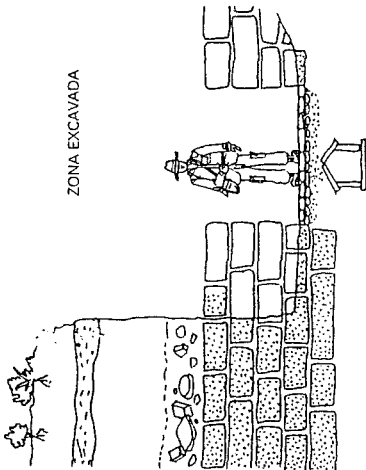

han inventariat i classificat rigorosament tots els objectes i les restes d'interès que hi han trobat. Això els permetrà d'anar lligant les pistes necessàries per a reconstruir la història d'aquell lloc. De moment han trobat peces molt importants, com les que podreu veure en el quadre 1. També hi han trobat part de les parets d'una de les construccions que hi havia en aquell lloc.

ZONA EXCAVADA

Però a més d'aquestes restes importants, també hi han trobat d'altres objectes de molt valor als ulls de l'arqueòleg, perquè li subministren informació sobre detalls de la vida dels habitants que poblaben aquell territori. En el quadre 2 tens anotades algunes d'aquestes altres restes.

Quadre 1

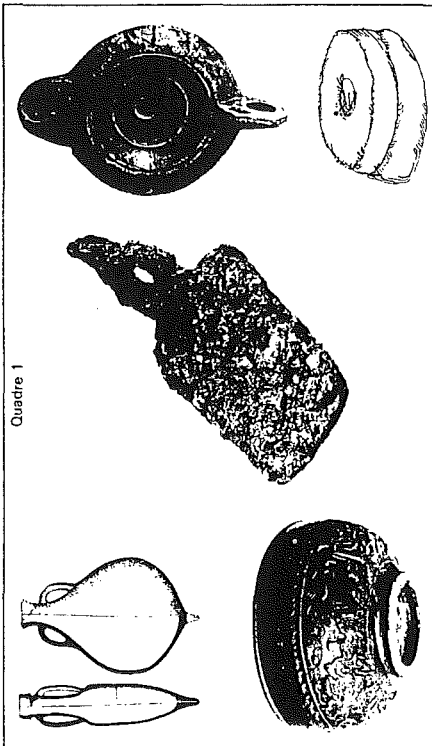

Quadre 2

Fragments de teules.
Fragments d'argamassa.
Fragments de ferro (entre els quals sembla haver-hi les restes d'una llanda de carro).
Restes d'ossos (dents de bou, cabra, gos).
Fragments de peces de ceràmica, de metall (canonades de plom, claus i restes d'un calder de bronze).

• Tenint en compte els objectes del quadre 1, les restes del quadre 2 i les restes encara enterrades (de les quals hem ampliat una de les monedes, mira de resoldre aquests problemes arqueològics:
- Com era l'edifici? De quins materials estava fet?
- A què es dedicaven els seus habitants? Com vivien?
- A quina cultura i a quina època pertanyen? Com ho podem saber?

• Argumenta les teves respostes i fes un llistat de les restes i els objectes ja descoberts, coneguts o ja encara enterrats. I enumera la importància o les pistes que ens proporciona cadascun d'ells.

• Observa els objectes que et mostra el quadre 1. Saps què són i per a què serveixen?

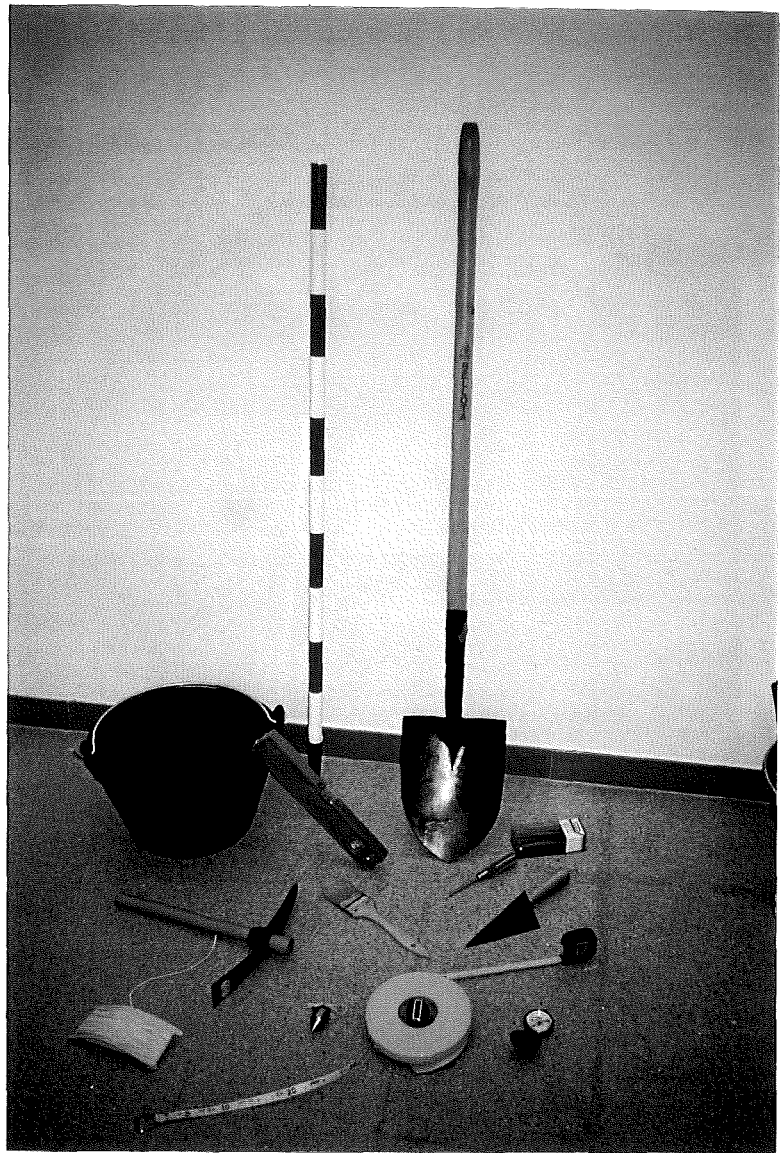



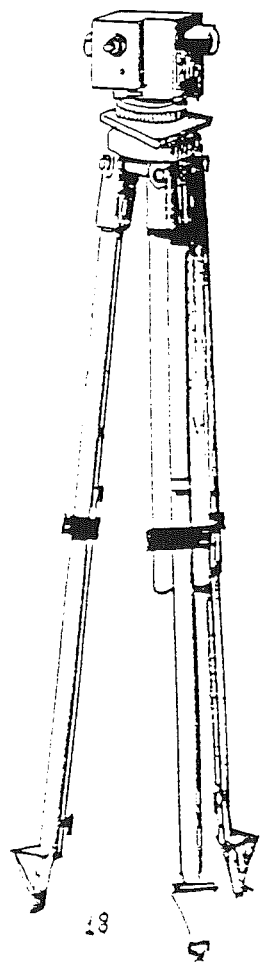
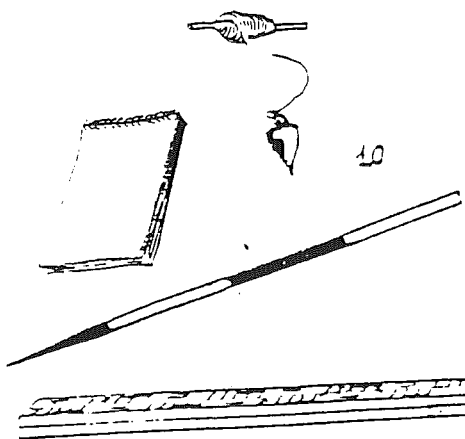
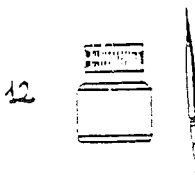
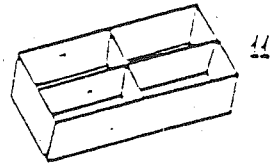
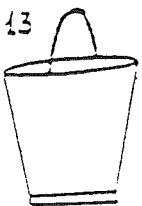
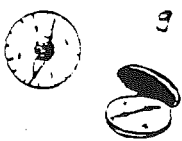
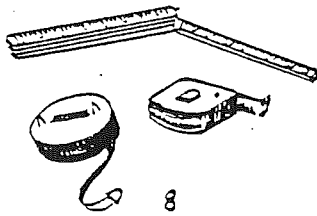
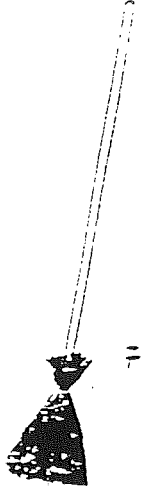
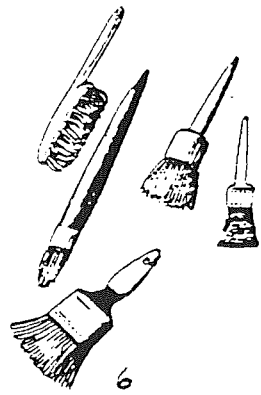
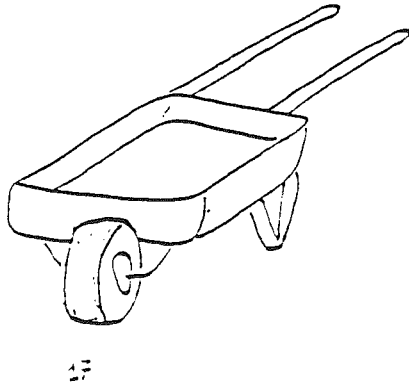
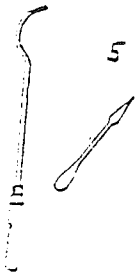
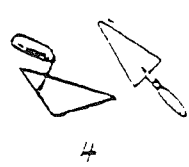
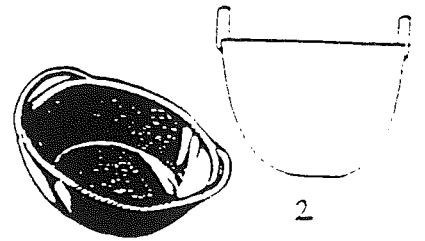
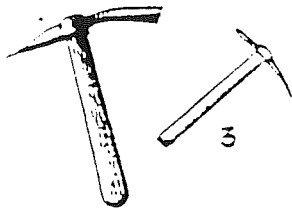
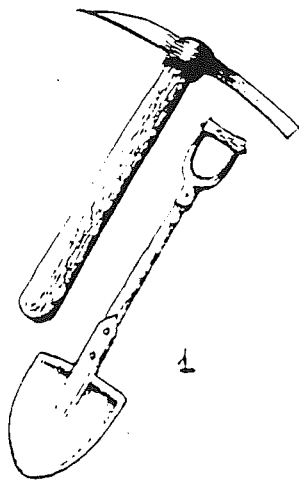

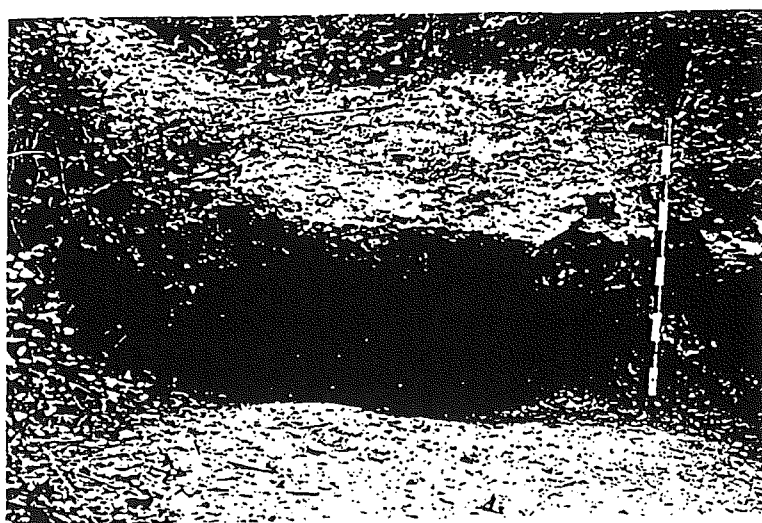

(fig. 9). Potografia del jaciment de Can Pallas.

Secció del jaciment de Can Pallas.

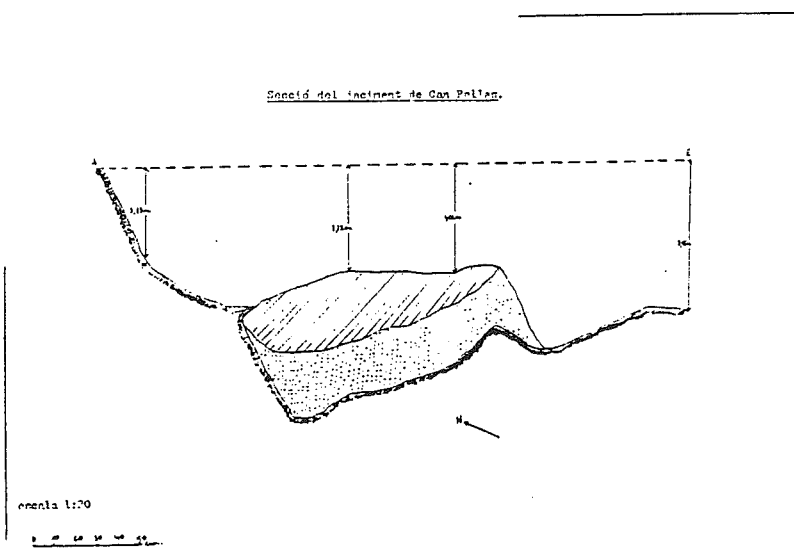

Planta del jaciment de Can Pallas.

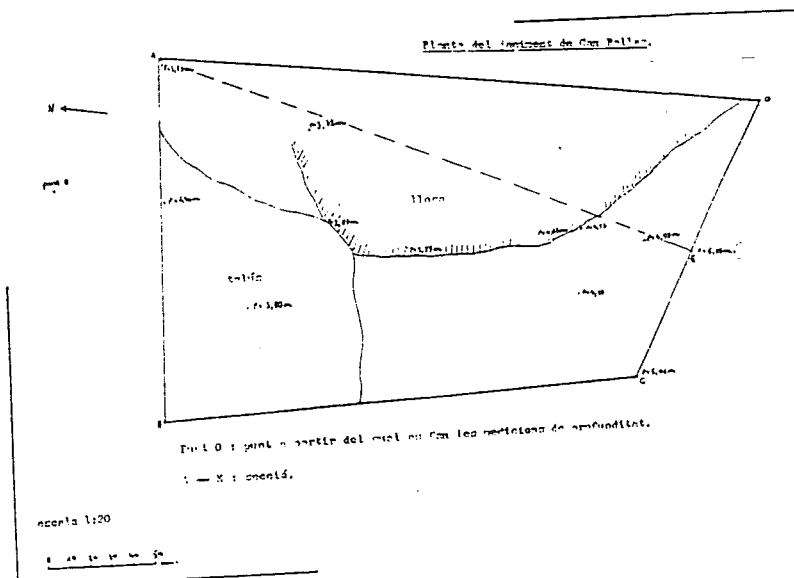

Bauma orientada al sud.

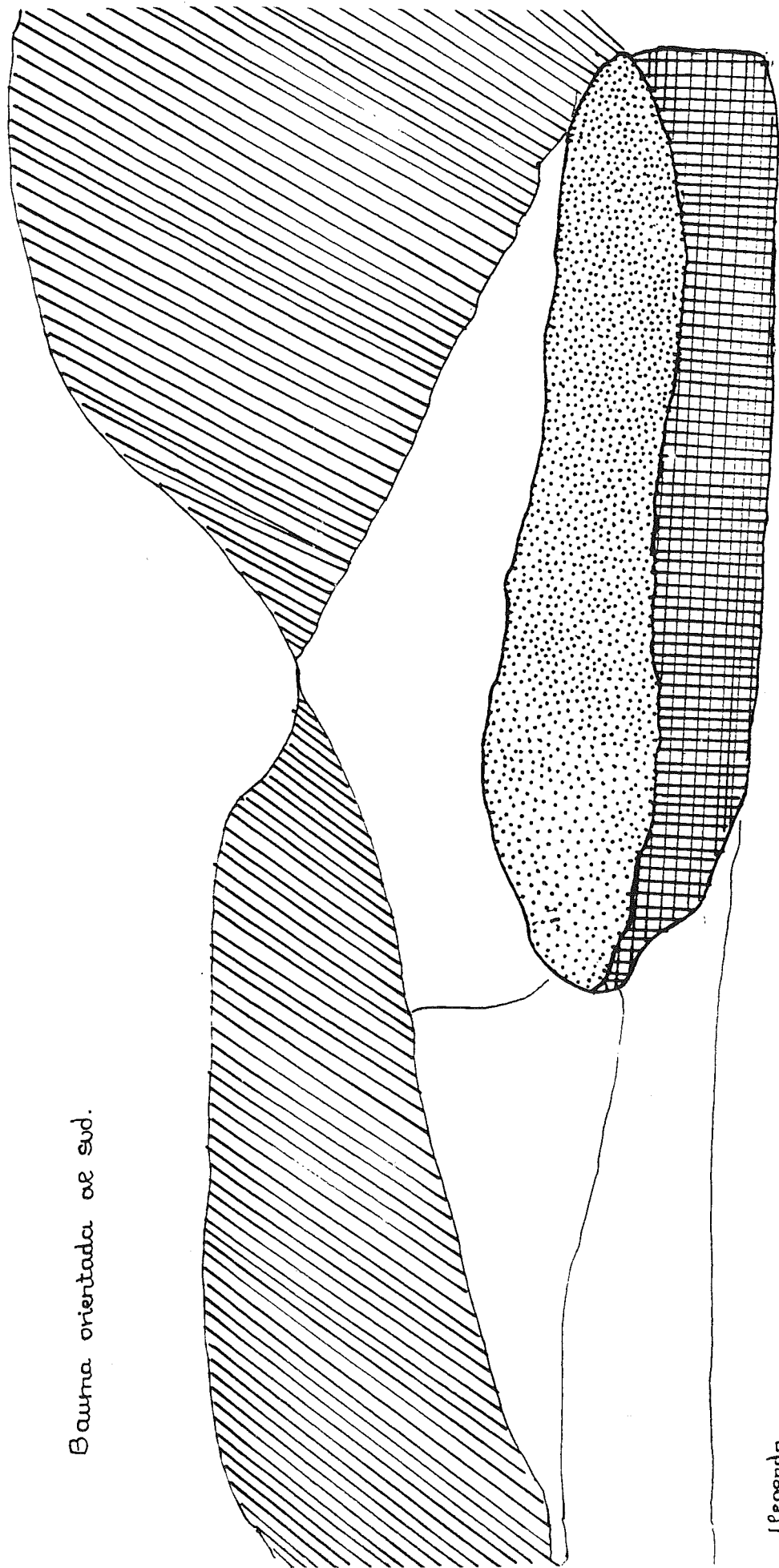

Legenda.

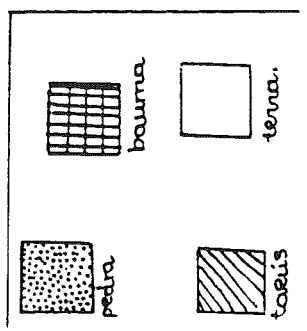

ANNEX 3

Arqueologia. (Var.)
Sabrina Vallejos
per A.

Reconstrucción hipotética
de la tumba de San Pascual

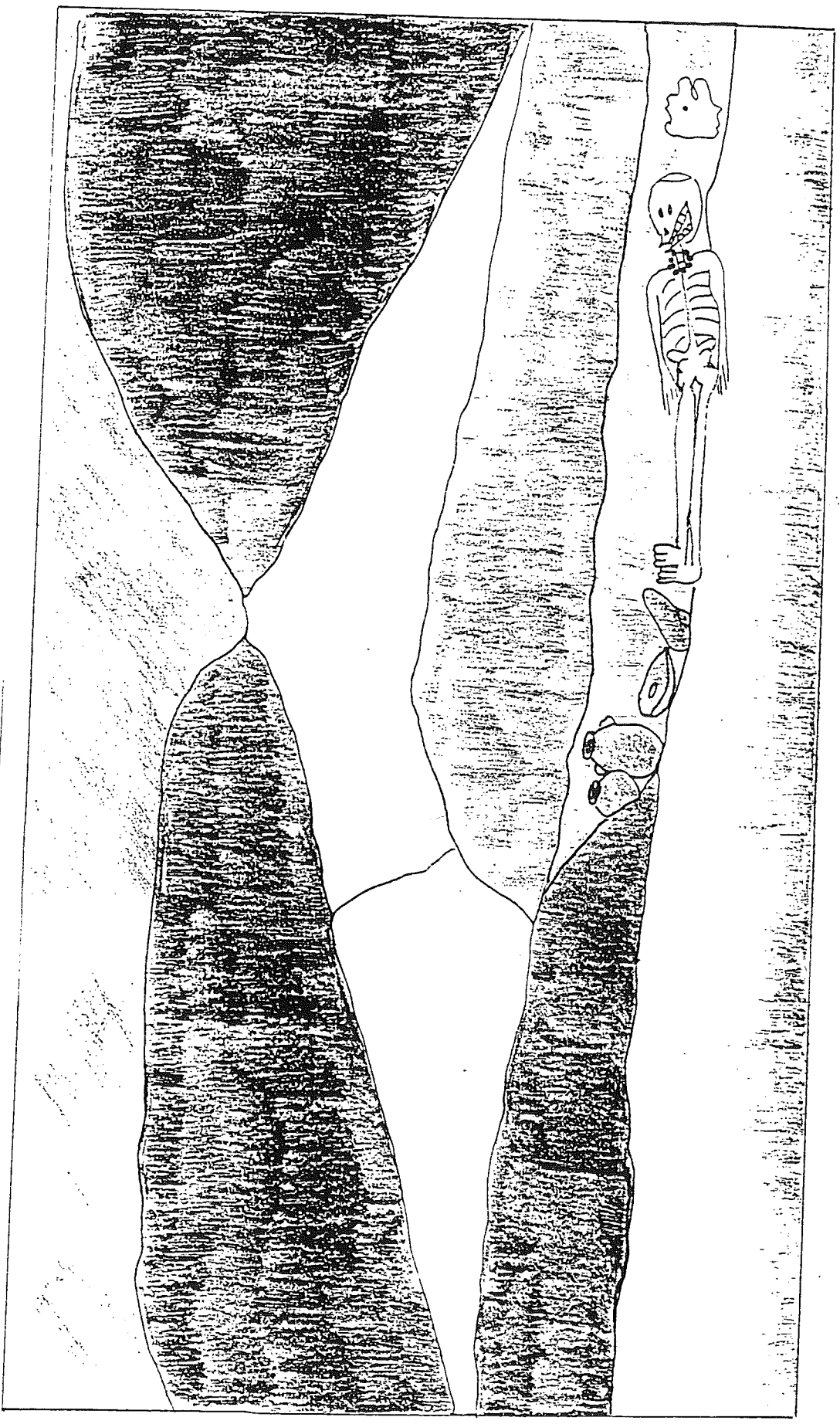

Materials ceràmics superficials de la Bisorra.-

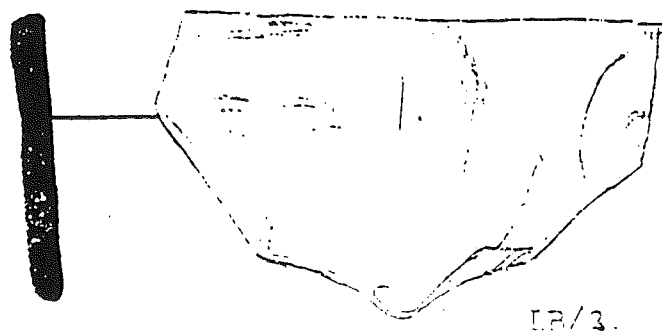
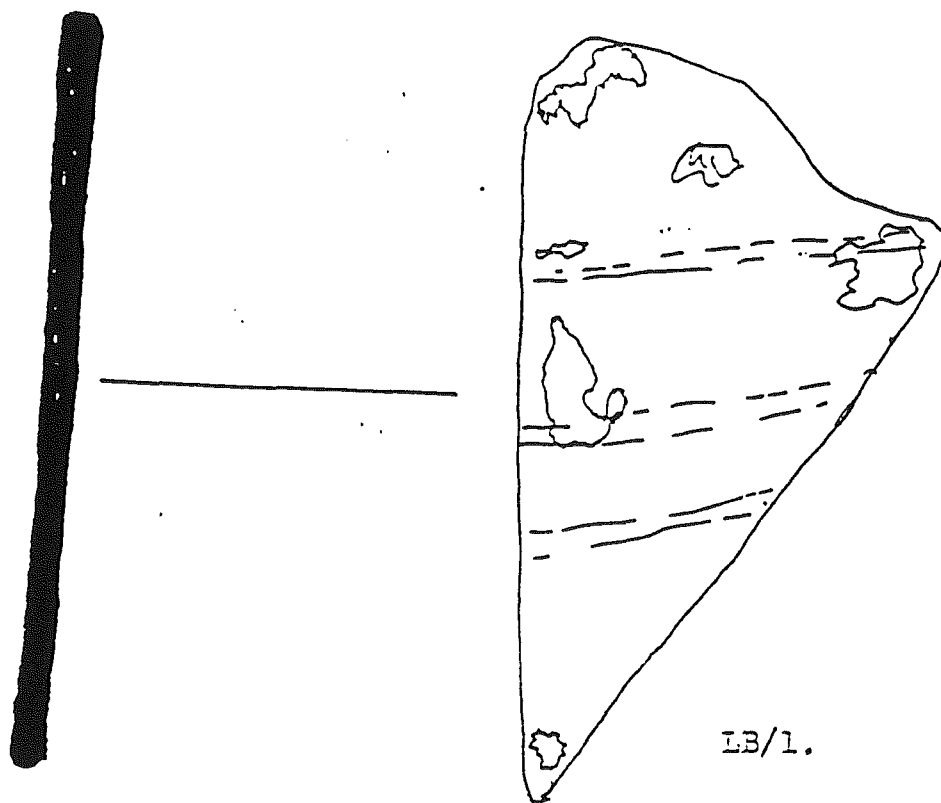

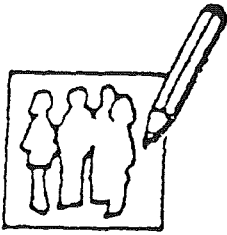

LA VIDA AL NEOLÍTIC. QUÈ I COM ENS ARRIBA?

La recerca arqueològica comprèn una sèrie d'activitats que podem agrupar en quatre grans apartats. Explica en què consisteixen a sota de cadascun..

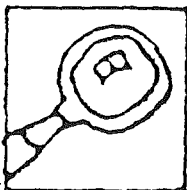
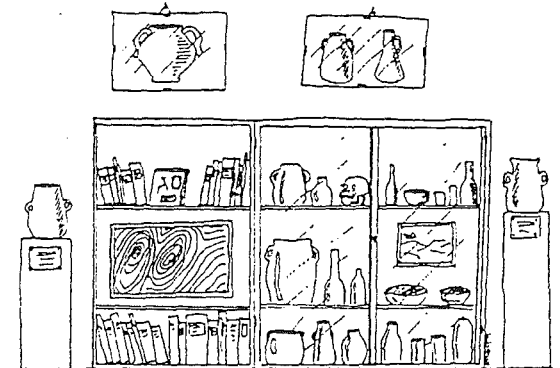
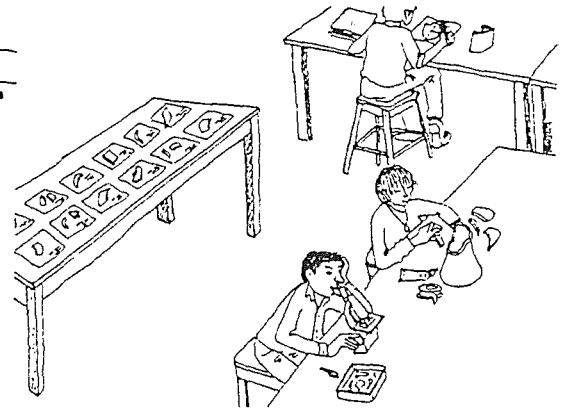
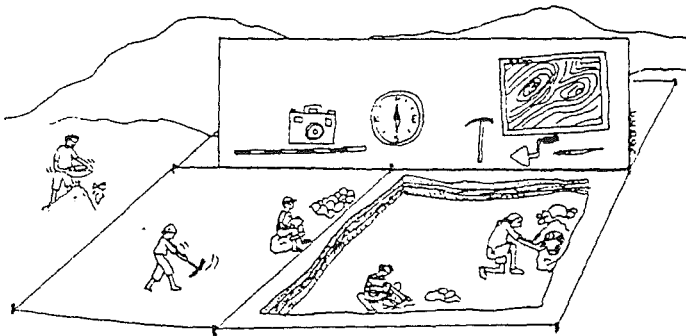

Fes una definició d'arqueologia.

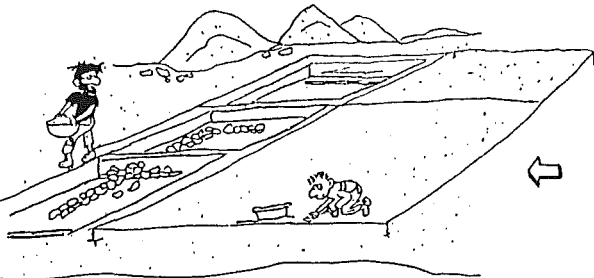

L'ANNA I EL GUILLEM S'HI ACOSTEN I...

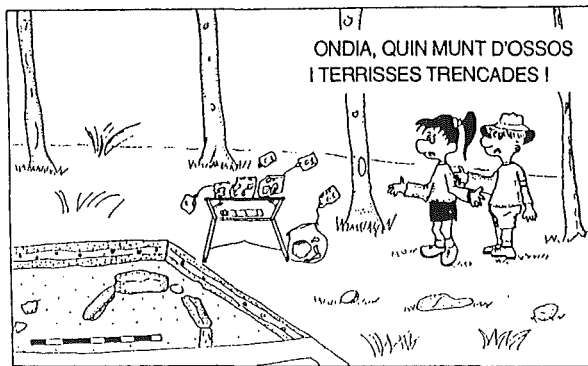

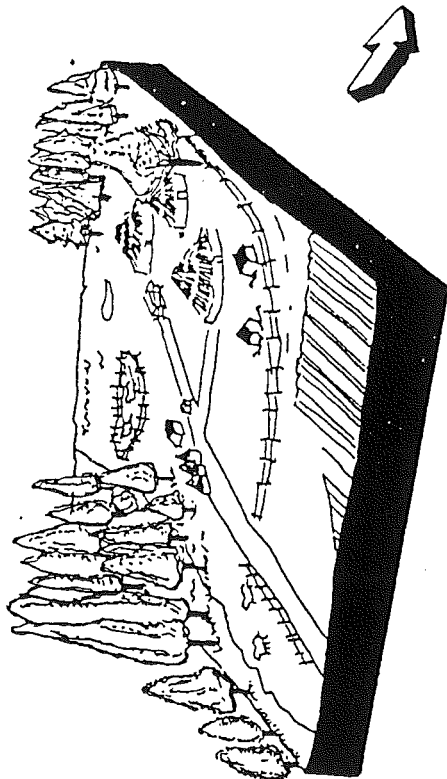

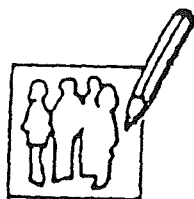

ELS SEPULCRES DE FOSSA

Et proposem un exercici on, a partir d'unes mesures de profunditat (=z) i d'unes longituds (=x) has de fer la secció d'un sepulcre de fossa dels trobats a la Bòbila Madurell.

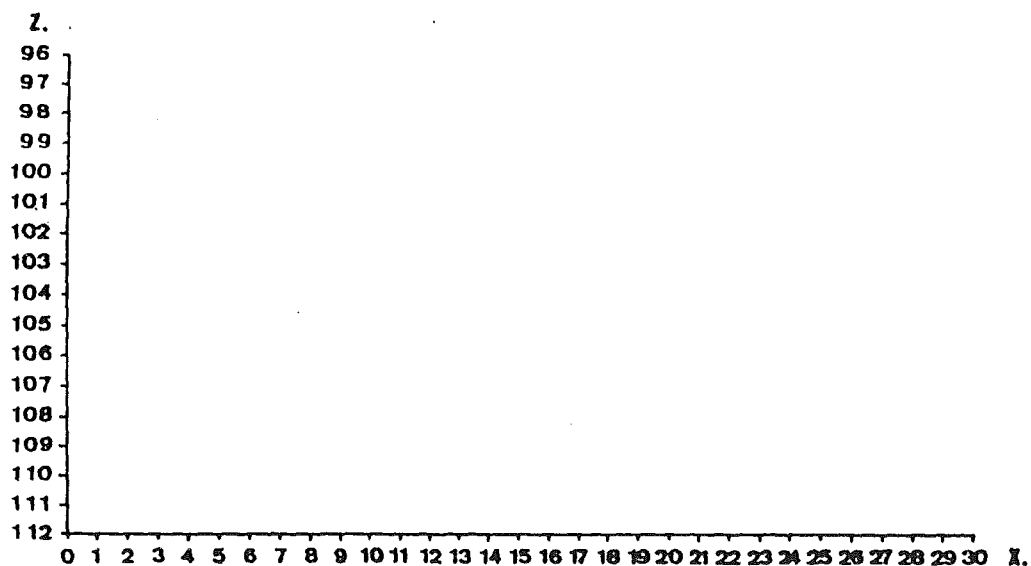

X	Z	X	Z	X	Z
1	98	11	110	22	109
2	98	12	110	23	109
3	98	13	110	24	108, 107, 106, 105
4	99	14	110		104, 103, 102, 101,
5	100, 101, 102, 103, 104, 105, 106, 107, 108, 109,	15	110		100.
6	110	16	110	25	99
7	110	17	109,5	26	99
8	110	18	109	27	98
9	110	19	109	28	98
10	110	20	109	29	98
		21	109	30	98

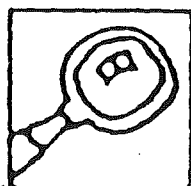

Quines informacions pot donar als arqueòlegs l'estudi de les restes òssies d'un enterrament?

Què és l'aixovar funerari?

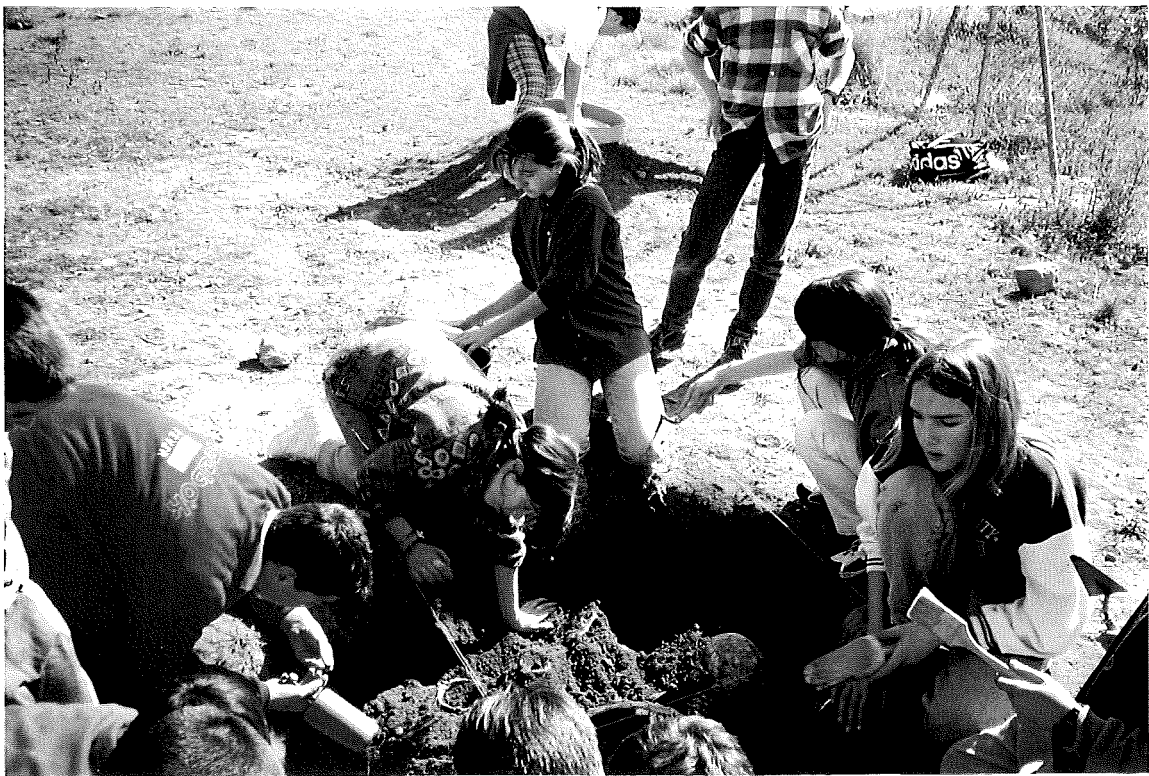





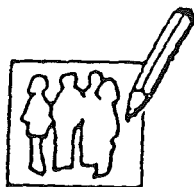

NECRÒPOLIS MADURELL

Assenyala l'aixovar funerari, especificant quin tipus d'ofrenes hi ha en el dibuix següent d'un sepulcre de fossa trobat a la Bòbila Madurell.

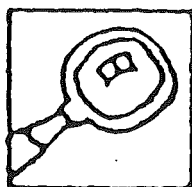

Per què avui dia els arqueòlegs donen la mateixa importància a tot tipus de restes trobades a l'interior d'un sepulcre sense diferenciar les més espectaculars de les més senzilles?



DIFERÈNCIES ENTRE INDIVIDUS DESIGUALTATS

Quins dels següents objectes o emblemes tenen o han tingut un valor social afegit que remarca un estatus diferent en l'entorn social d'un individu.

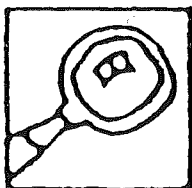
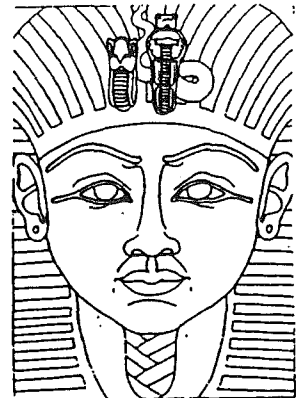
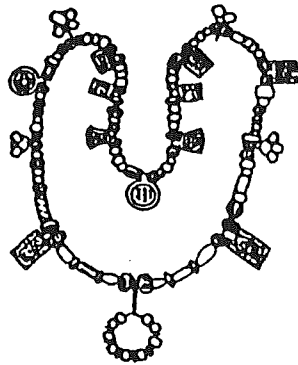

Es pot manifestar en l'actualitat a la mort d'una persona el seu estatus social? Com?

