

10 CONTRAST ENTRE LA TERRA SIGILLATA DOCUMENTADA A BAETULO I LA DELS JACIMENTS D'EMPORIAE I TARRACO

10.1 *La terra sigillata indeterminada*

El nombre d'Ic analitzats corresponents al que, en iniciar aquest treball, hem anomenat com a *sigillates* indeterminades, procedents de *Baetulo*, és de 37. Al llarg d'aquest estudi hem vist com aquest grup, després de la caracterització arqueomètrica, es dividia fins a convertir-se en sis agrupacions, corresponents a sis produccions clarament diferenciades. Tres d'aquestes han pogut ser associades amb produccions conegudes arqueològicament i arqueomètrica. La primera es correspon amb la *sigillata* oriental A, a la qual hem pogut adscriure 5 Ic, el que representa un 13,51% respecte al total de *sigillata* indeterminada. La segona i més abundant és la *sigillata* Producció A, a la qual hem pogut adscriure 16 Ic, que representen el 43.24%. L'última producció coneguda és la *sigillata* de la zona narbonesa, amb la que hem pogut associar 6 Ic, que es distribuïrien en dos URCP (NB amb 5 Ic i NB 1 amb 1 Ic), representant el 16.21%. Les tres agrupacions restants no s'ha pogut relacionar amb cap producció, taller o zona de provenença coneguda arqueomètricament, el que significa que són noves produccions identificades arqueomètricament com a tals. La primera, PRI 1, està formada per 4 Ic, el que representa un 10.81%. La segona, PRI 2, està formada per 3 Ic, el que representa un 8.11%, i l'última, PRI 3, està formada per 2 Ic, que representen el 5%. Un últim Ic BDT203 tampoc no s'ha pogut relacionar amb cap producció, taller o zona de provenença determinada.

En el cas d'*Emporiae*, la mostra inicial de 18 individus corresponents a *sigillata* indeterminada ha quedat composta finalment per 17 Ic ja que un d'ells (EMP038) ha quedat associat a la URCP LC de *sigillata* itàlica. En aquest cas no hem identificat cap Ic corresponent a *sigillata* oriental A. Respecte a la *sigillata* Producció A, s'han associat 2 Ic, el que representa un 11.76% del total, cap dels quals presenta tipologia identificable, tot i que els perfils dels seus peus es correspondrien a les formes característiques d'època augustal en *sigillata* itàlica (Figura 160).



Figura 160. Individus d'*Emporiae* analitzats, associats a la producció de terra sigillata Producció A

La *sigillata* corresponents a la URCP NB de la zona narbonesa és aquí la més abundant, amb 12 Ic associats, el que representa un 70.58% (Figura 161). D'aquests, 3 podrien correspondre a gerres de la forma PRE-SIGGA 260, EMP022, EMP035 i EMP039, l'últim dels quals procedeix d'un context que es data entre els anys 30 a.e. i 15 d.e.; 2 a possibles copes de la forma PRE-SIGGA 120, EMP031 i EMP041, el primer procedent d'un context que es data entre els anys 25 a.e. i 15 d.e. i el segon d'un context que es data entre els anys 30 a.e. i 15 d.e.; i la resta no presenten tipologia identificable (EMP023, EMP032, EMP033, EMP034, EMP036 i EMP037). El primer procedeix d'un context que té una datació àmplia entre els anys 25 a.e. i 75 d.e. i la resta procedeixen dels contextos anteriors. Cal destacar, finalment, la documentació de dues marques de ceramista (EMP037 i EMP041) que no s'havien pogut associar arqueològicament amb cap centre i que la caracterització arqueomètrica ha permès relacionar amb la producció narbonesa de la URCP NB. D'acord amb aquestes dades, l'època augustal sembla haver estat un període important de distribució d'aquesta producció a *Emporiae*.

**PRODUCCIONS NARBONESES (URCP NB)
EMPÚRIES**

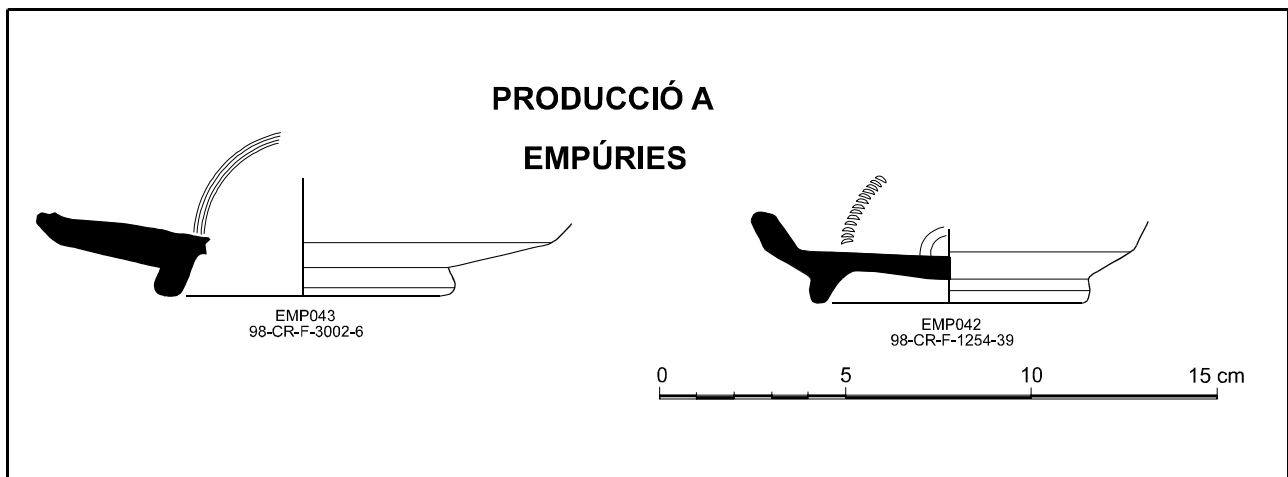

Figura 161. Individus d'*Emporiae* analitzats, associats a la producció de *terra sigillata* narbonesa URCP NB

La proximitat d'*Emporiae* a la zona de producció d'on provenen aquestes ceràmiques hauria facilitat la seva implantació en els mercats de la ciutat en detriment d'altres produccions com la Producció A, similar a ull nu, i possiblement més costosa a causa del transport. Tot i això, s'hi van comercialitzar altres produccions a *Emporiae* com ho demostren els dos individus restants (EMP021 i EMP040) (Figura 162) que són diferents entre ells i que, per tant, correspondrien a dues URCPs diferenciades que no

s'han pogut relacionar amb cap producció, centre o zona de provenença determinada. Aquests individus que ja han estat tecnològicament discutits en l'apartat corresponent, pertanyerien el primer a la part d'una carena d'una possible gerra, i el segon al fons amb peu d'una peça indeterminada. El primer procedeix d'un context datat en la segona meitat del segle III d.e. i el segon d'un dels contextos més antics anomenats anteriorment.

No s'ha documentat a *Emporiae* cap individu associat a les noves produccions de *terra sigillata* PRI 1 i PRI 2 documentades a *Baetulo*.

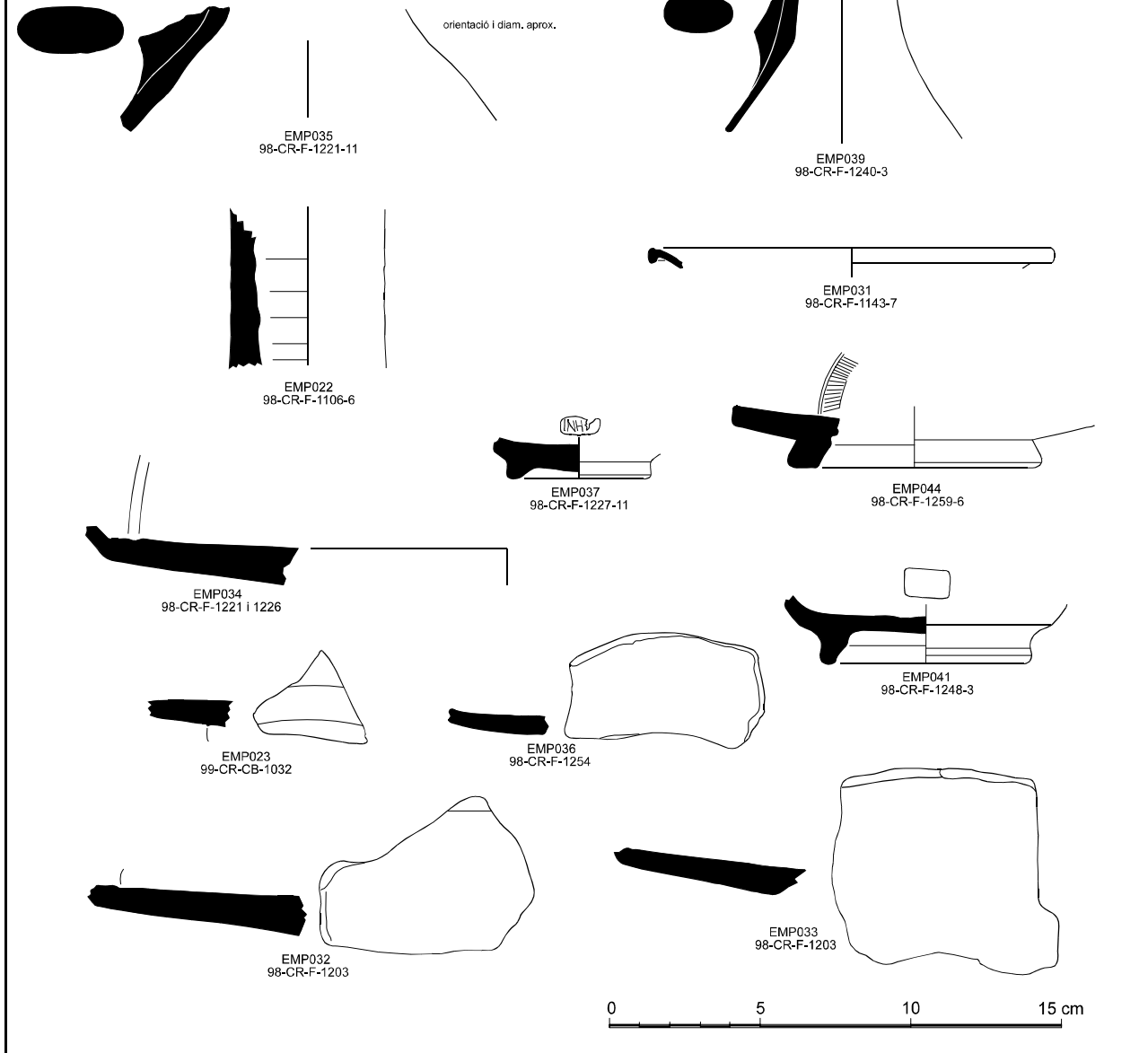

Figura 162. Individus de TS indeterminada d'*Emporiae* analitzats, no classificats

Pel que fa a *Tarraco*, la mostra de *sigillata* indeterminada està composta per 30 Ic. D'aquests, 4 Ic s'han pogut associar amb la *sigillata* oriental A, el que representa un 13.33% del total (Figura 163). Dos corresponen a plats dels quals no hem pogut establir la tipologia (TAR060 i TAR066) i el tercer (TAR064) correspondria a la copa forma 22 definida per Hayes (Hayes 1985, 23-24) la qual formaria servei amb el plat de la forma 4 identificat a *Baetulo* i a la que també podrien pertànyer els dos individus de *Tarraco*. Recordem que, d'acord amb Hayes, el servei format pel plat de la forma 4 i la copa de la forma 22 seria el més àmpliament distribuït als jaciments de la Mediterrània occidental durant el segle I a.e., sobretot en el període justament anterior a l'aparició de la *sigillata* itàlica.

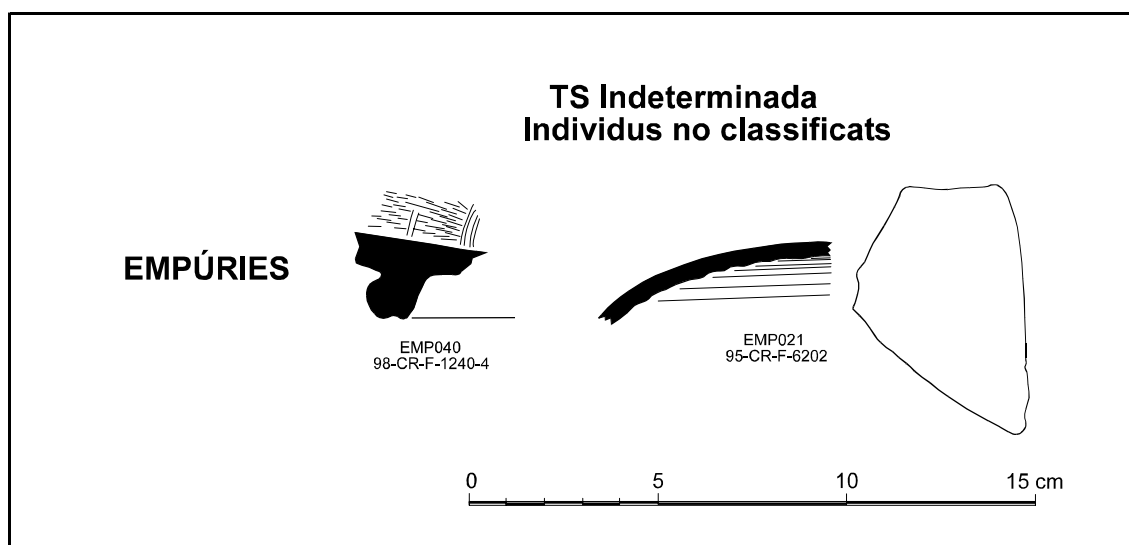

Figura 163. Individus de *Tarraco* analitzats, associats amb la producció de *terra sigillata* oriental A

Amb la *sigillata* Producció A hem pogut associar 7 Ic, el que representa un 23.33% (Figura 164). Cap d'ells presenta tipologia identificable però els Ic TAR039, TAR040 i TAR049 presenten marques de ceramistes que no s'havien pogut associar arqueològicament amb cap ceramista. Només una d'elles, *DIOSCV/RIDES*, que es troba sobre el fons de l'Ic TAR039 apareix al nou catàleg de marques elaborat per Kenrick (OCK 744), però no es proposa localització.

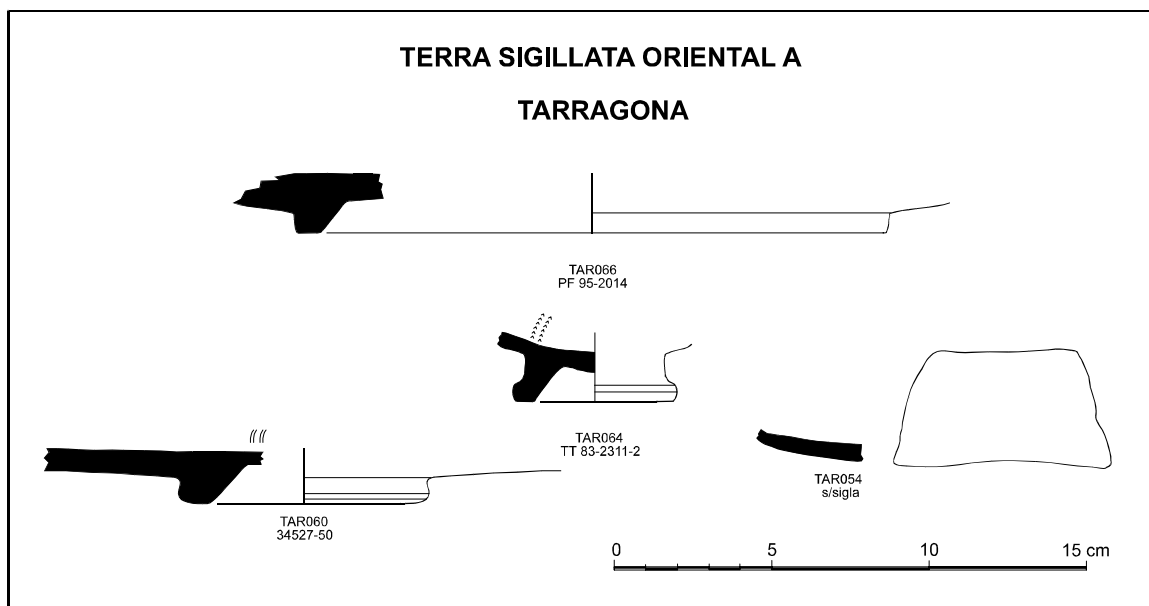

Figura 164. Individus de *Tarraco* analitzats, associats amb la producció de *terra sigillata* Producció A

En aquest cas, la producció PRI 2 és la més abundant de la mostra de *Tarraco*, associada amb 9 Ic, el que representa un 30% del total (Figura 165). La majoria poden assimilar-se a formes en *sigillata* itàlica. Així, l'Ic TAR052 podria assemblar-se a una copa cònica assimilable a les formes Consp.22-25, l'Ic TAR057 és assimilable al plat Consp.12 i l'Ic TAR058 a una forma Consp. 20.5. Pel que fa als 5 individus dels quals només resta la part del fons i el peu, l'Ic TAR042 és similar a la forma Consp.B.2.8, perfil característic d'època tardo-augustal i tiberiana, l'Ic TAR050 s'assembla al peu d'una forma Consp.3 i l'Ic TAR065 al peu Consp.B.3.10 característic de meitat a finals d'August. La resta són de difícil adscripció. D'acord amb aquestes característiques sembla que aquesta producció ja circularia en època d'August abans del canvi d'era, el que coincideix amb les observacions fetes a *Baetulo*. En el cas de *Tarraco*, moltes de les formes documentades es correspondrien a les formes clàssiques en *sigillata*, el que ens indicaria que com a mínim continuaria circulant a partir del canvi d'era i es distribuiria, també com a mínim, a *Tarraco*.

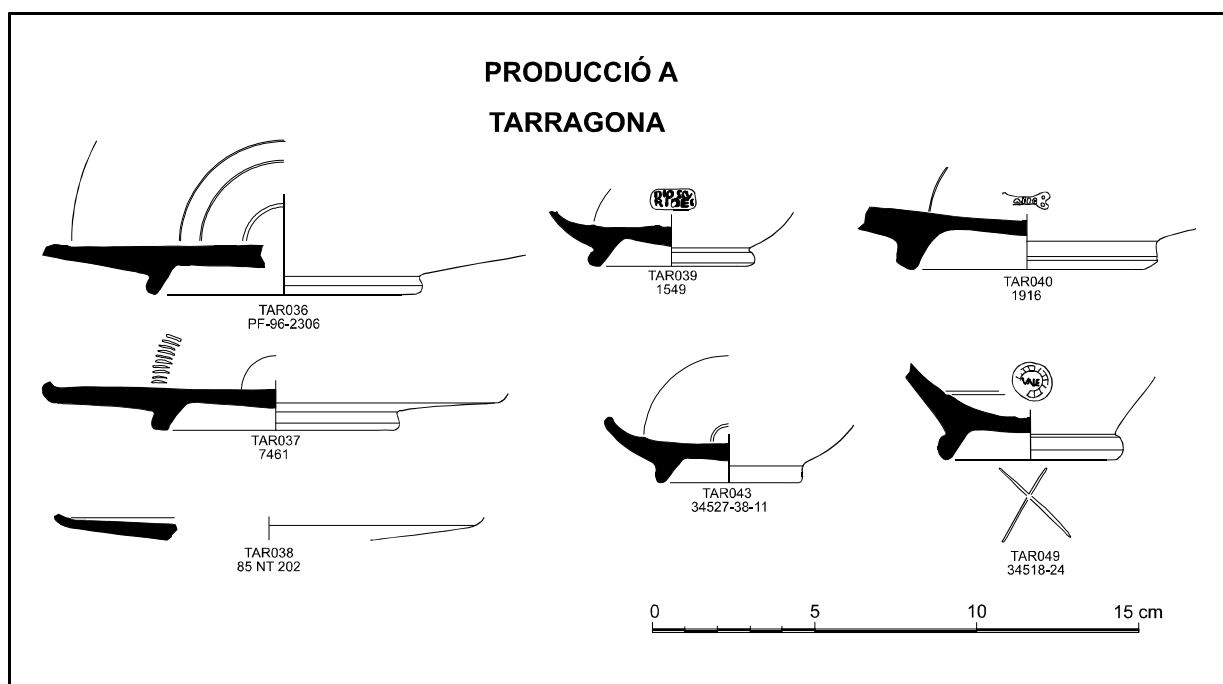

Figura 165. Individus de *Tarraco* analitzats, associats amb la producció de *terra sigillata* PRI 2

La *sigillata* de la zona narbonesa es troba ínfimament representada per un únic Ic, que significa un 3.33% del total. Aquest individu, TAR055, que presenta una pasta i un vernís gris té un perfil del fons i peu característic d'època augustal (Figura 166).

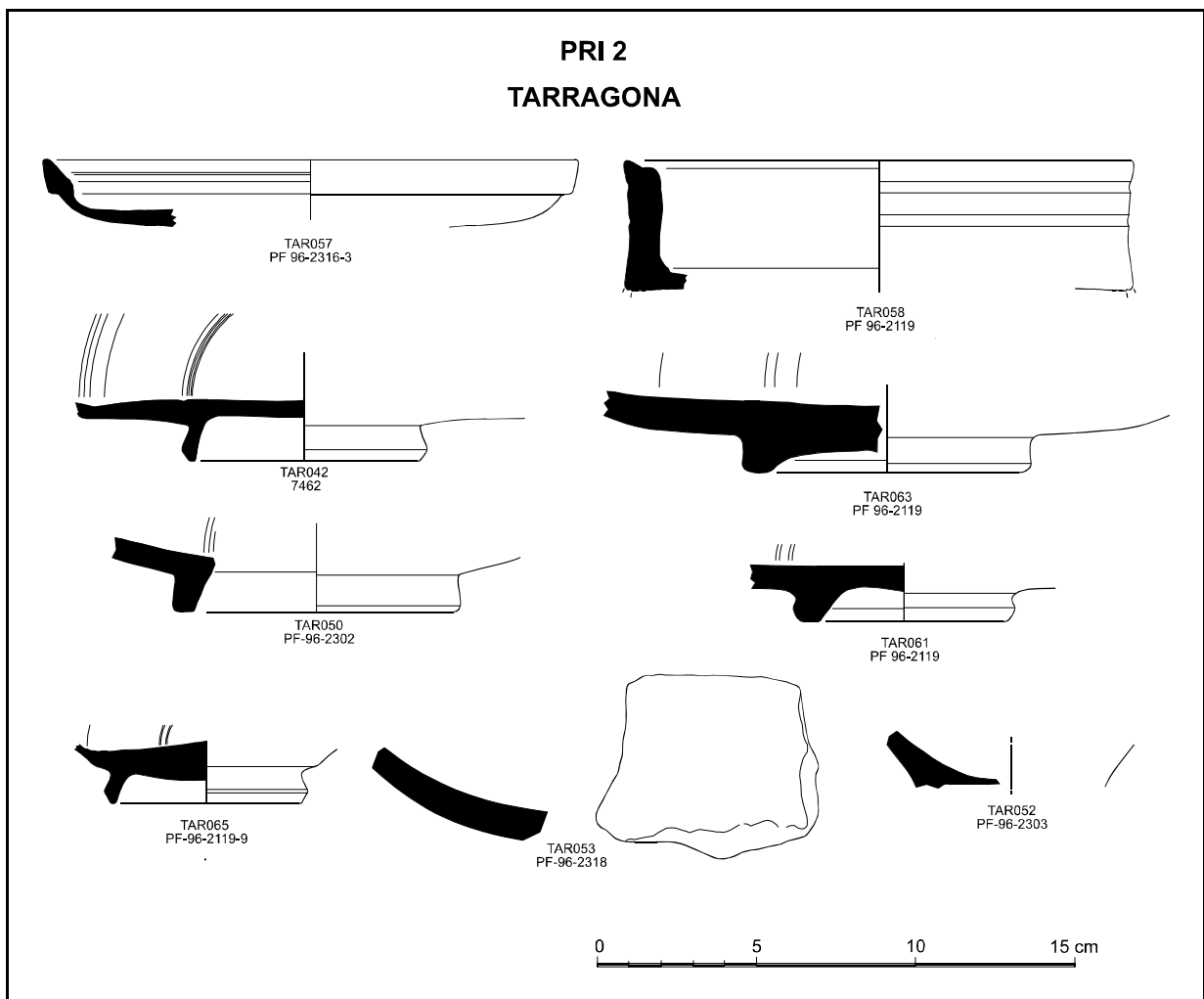

Figura 166. Individu de *Tarraco* analitzat, associat amb la producció de *terra sigillata* narbonesa URCP NB

Tampoc en aquest cas hem documentat cap individu corresponent a la nova URCP PRI 1 documentada a *Baetulo*. A part de les produccions esmentades, a *Tarraco*, arribarien moltes altres produccions que no hem documentat ni a *Emporiae* ni tampoc a *Baetulo*. Així ho demostren els 9 individus restants que formen part d'aquesta mostra i que no s'han pogut associar amb cap producció, centre o zona de provinença coneguda arqueomètricament. Tots són diferents entre sí, el que significa que formarien part de 9 URCPs diferenciades (Figura 167). L'Ic TAR041 podria correspondre a una copa cònica amb vora recta similar a la Consp.22 en *sigillata* itàlica. L'Ic TAR045 presenta un perfil similar al plat Consp.4 en *sigillata* itàlica. L'Ic TAR046 pertany al fons i peu d'una copa amb el perfil característic de les formes Consp.7 o Consp.8 en *sigillata* itàlica. L'Ic TAR062 també correspondria al fons, peu i part de la paret d'una copa esfèrica similar a la forma Consp.34 en *sigillata* itàlica. La resta són de difícil adscripció però cal destacar que els Ic TAR044, TAR047, TAR048 i TAR062 presenten marques de ceramistes que no s'han pogut atribuir arqueològicament a cap ceramista. En el cas de l'Ic TAR062 la marca és *in planta pedis* el que podria indicar que aquest individu tindria una cronologia situada a partir del govern de Tiberi, moment a partir del qual són característiques aquest tipus de marques. Així doncs, entre aquests 9 individus hi hauria probablement materials d'èpoques molt diferents, alguns dels quals podrien correspondre a principis d'August, com el plat TAR045 i la copa TAR046, altres a un període de finals de segle I a.e. o principis de la nostra era, com l'Ic TAR041, i d'altres a un moment que se situaria

ja a partir de Tiberi, com l'Ic TAR062. Aixó ens indicaria que a diferència de *Baetulo*, on a partir del canvi d'era totes les produccions diferents de la *sigillata* itàlica desapareixen del mercat, a *Tarraco* aquestes produccions continuarien arribant, com a mínim fins a època tiberiana.

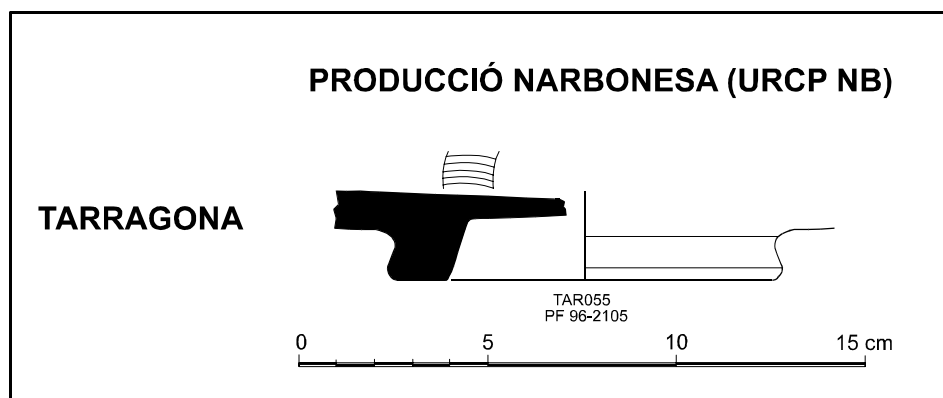

Figura 167. TS Indeterminada. Individus de *Tarraco* analitzats, no classificats

Així doncs, sembla evident que *Emporiae* i *Tarraco* no participarien de la mateixa manera en les xarxes comercials durant el període en què aquestes produccions es comercialitzaven a *Baetulo* conjuntament amb la *sigillata* itàlica. Mentre *Emporiae* rep la clara influència dels tallers que té més propers, aquells de la zona narbonesa i de manera marginal la Producció A i, com a mínim, aquella relacionada amb els Ic EMP021 i EMP040, a *Tarraco* es comercialitza principalment la Producció A i la PRI 2, però també moltes altres produccions de les quals no hem pogut identificar la proveniença, tot i que, d'acord amb les dades actuals, aquestes arribarien probablement de manera més

puntual que les dues anteriors i durant molt més temps. *Baetulo*, situada entremig d'aquestes dues grans ciutats, rebria, clarament, la influència tant dels tallers de la zona narbonesa, com del centre que produïa la PRI 2, i també, i de manera més destacada, la Producció A procedent de la Península Itàlica. Tot i així arribarien altres produccions de manera més marginal com la PRI 1 i la corresponent a l'Ic BDT203.

10.2 *La terra sigillata itàlica*

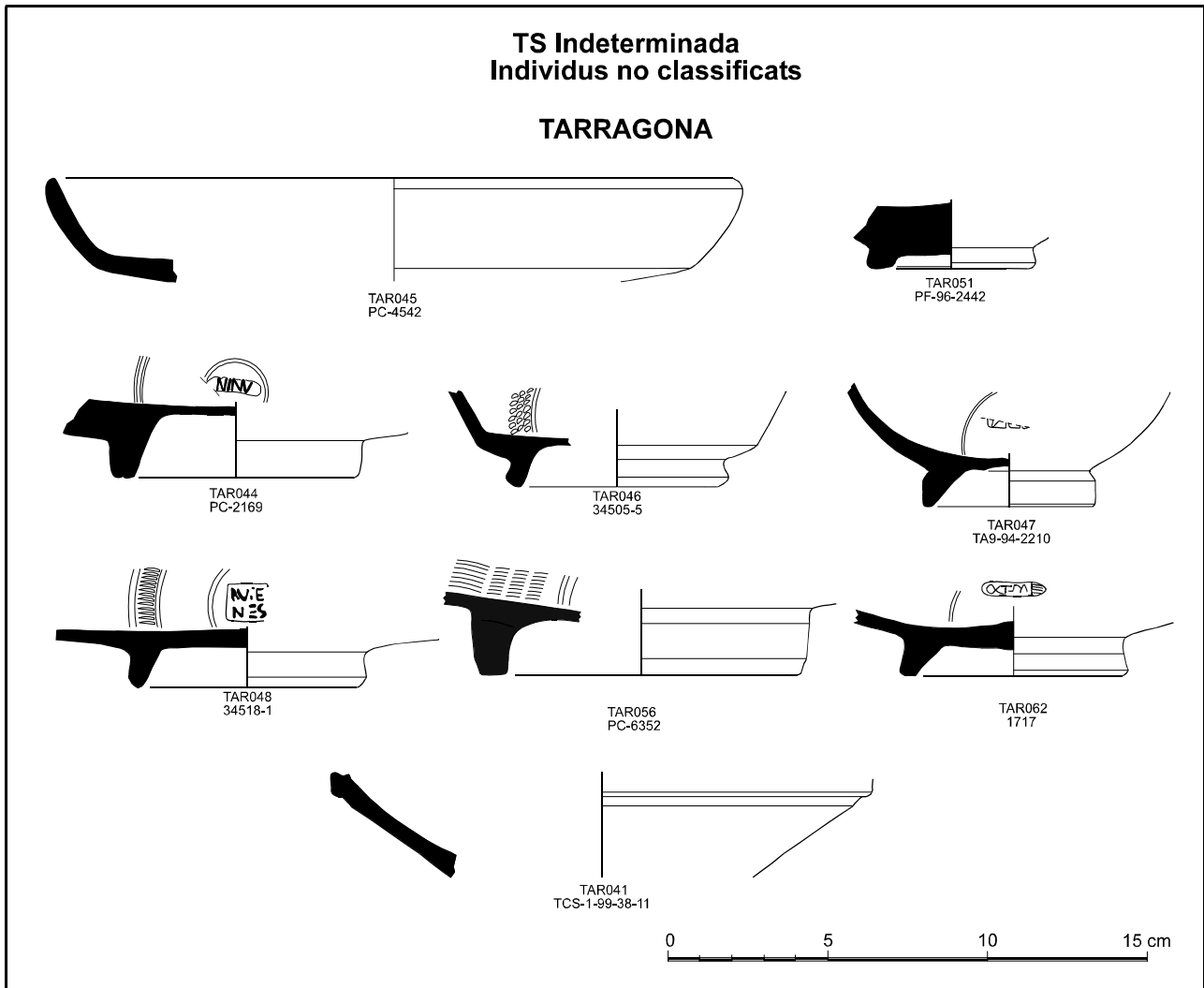
En el cas de *Baetulo*, la mostra de *sigillata* itàlica estava composta per 92 Ic. D'aquests, com hem vist, la gran majoria és compatible amb el taller d'Arezzo, amb el qual hem pogut associar 69 Ic, el que representa un 73.11% del total. A més, hem pogut associar 10 Ic amb l'URCP de la zona del Laci-Campània (possible Puzzoli), el que significa un 10.75%. També comptem amb 4 Ic que pertanyerien al taller de Pisa, cosa que representa un 4.30%. I 3 Ic han quedat associats a la PRI 3, el que significa un 3.22%. Finalment, hi ha 5 Ic que ja han estat comentats anteriorment i que podrien associar-se a la zona del nord d'Etrúria (BDT016, BDT018, BDT079, BDT119 i BDT133), i un, l'Ic BDT122 que no s'ha pogut associar amb cap producció, taller o zona de provinença determinada i que no presenta tipologia identificable.

En el cas d'*Emporiae*, la mostra de *sigillata* itàlica està formada per 23 Ic. Com a *Baetulo*, la majoria dels Ic, 20, es poden associar amb el taller d'Arezzo, el que representa un 91.30% del total (Figura 168). D'aquests, només l'Ic EMP004 correspon a la part d'un plat Consp.4 i l'Ic EMP014 a part d'una copa Consp.8. La resta no presenten tipologia identificable, tot i que l'Ic EMP006 presenta un perfil corresponent a les formes inicials de *sigillata* itàlica. Cal destacar, a més, que els Ic EMP003 i EMP006 presenten marques de ceramista que no havien pogut ser associades arqueològicament amb cap ceramista. Totes dues es troben en situació radial, indicant que correspondrien als inicis de la producció igual que els dos individus amb tipologia identificada. Així, com en el cas de *Baetulo*, les marques radials i les formes antigues Consp.4 i Consp.8 ens indicarien que aquest taller comercialitzaria els seus productes a *Emporiae* a partir dels primers anys del govern d'August.

AREZZO
EMPÚRIES



Figura 168. Individus d'Emporiae analitzats, associats a la producció de terra sigillata d'Arezzo



Figura 169. Individu d'*Emporiae* analitzat, associat a la producció de *terra sigillata* de Pisa

Només hem relacionat un Ic amb Pisa, EMP007, que es correspon amb el fons amb peu d'una copa que podria correspondre a la forma Consp.32.5 (Figura 169). Aquest individu presenta una marca de ceramista *M.P.S. in p.p.* que s'associa amb l'oficina de *M. Perennivs Sat(vrninvs)* (OCK 1410). Kenrick assenyala que les marques d'aquest ceramista en cartel·la

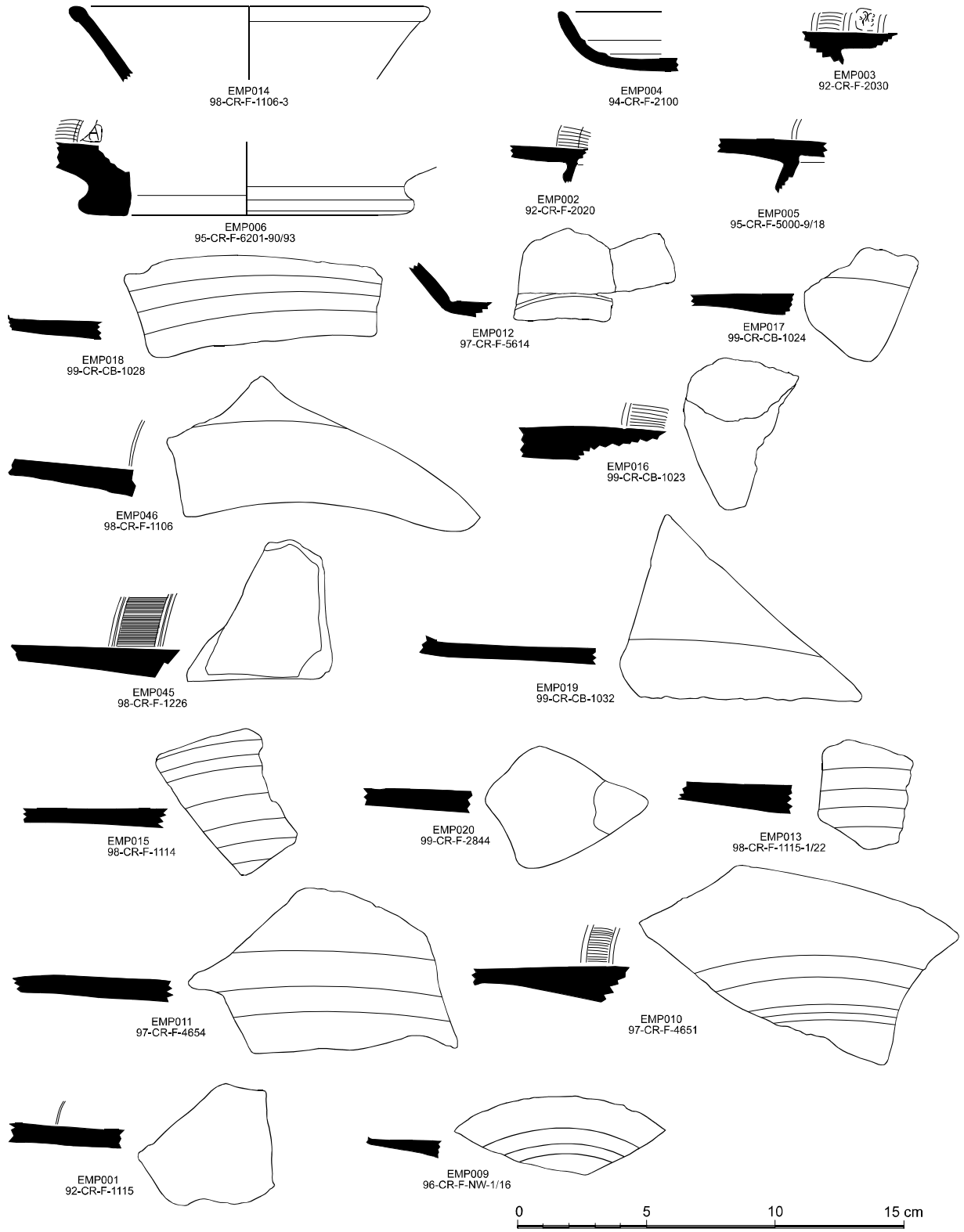
rectangular podrien correspondre a Pisa però que quan la marca es troba *in p.p.*, com és el nostre cas, es correspon amb Arezzo. Així doncs, gràcies a la caracterització arqueomètrica podem associar correctament aquesta marca amb el taller de Pisa. Pel que fa a la seva circulació a la ciutat, el fet de comptar només amb aquest individu i que el seu context estratigràfic es data ja en el segle II d.e. no permet indicar res més que arribaria com a mínim a partir de Tiberi.

També hem associat un individu amb la producció de la zona del Laci-Campània, el que representa un 4.34% del total en cada cas. En aquest cas, es tracta de part d'un tinter Consp.51.1.1 (Figura 170). Aquest individu procedeix d'un context que es data entre inicis i finals d'August. Aquesta cronologia i l'aportada per la tipologia que s'inicia aproximadament cap a l'any 20 a.e., podria indicar la seva arribada durant els últims anys del segle I a.e., com en el cas de *Baetulo*.

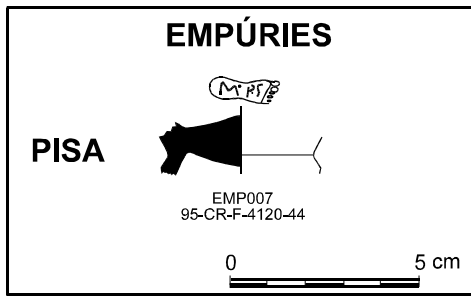

Figura 170. Individu d'*Emporiae* analitzat, associat a la producció de *terra sigillata* del Laci-Campània

Finalment, un únic individu, EMP008, que no presenta tipologia identificable, ja ha estat comentat anteriorment i podria associar-se amb una zona de provenença situada en el nord d'Etrúria.

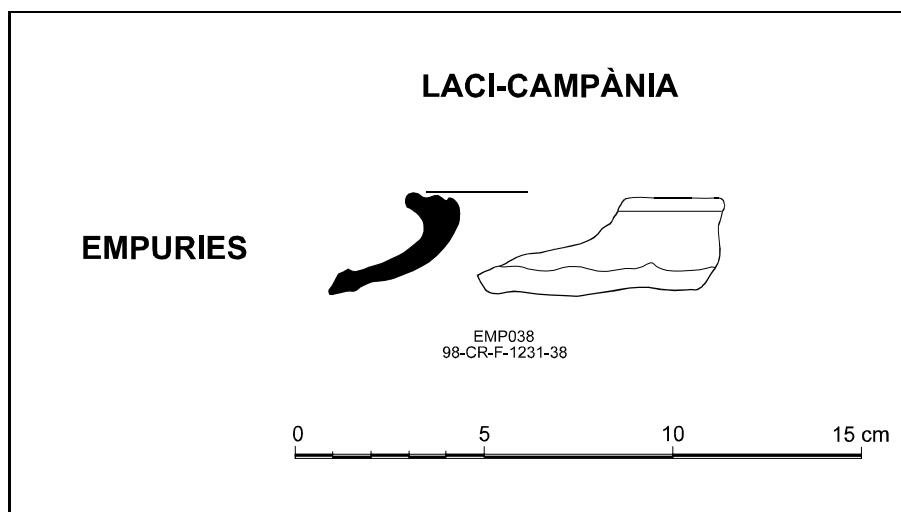

Figura 171. Individus de *Tarraco* analitzats, associats a la producció de *terra sigillata* d'Arezzo

La mostra de *sigillata* itàlica procedent de *Tarraco* està formada per 12 Ic. D'aquests, 5 són compatibles amb el taller d'Arezzo, el que representa un 41.66% del total (Figura 171) i de tres hem pogut identificar la seva tipologia. L'Ic TAR001 correspon a una copa Consp.34.1 que té una datació a partir de Tiberi. L'Ic TAR002 es correspon amb un plat Consp.20.3 per al qual es proposa una cronologia a partir del canvi d'era fins a meitat del govern de Tiberi. Finalment, l'Ic TAR003 es correspon amb el fons i peu característic dels perfils d'època August-Tiberi. Un aspecte interessant a destacar és que tots cinc individus, des del punt de vista tecnològic, formen part de la Fàbrica 5, és a dir d'aquella per a la qual hem estimat una TCE en el rang 1050-1150°C

i que es correspondria amb l'etapa de major domini tecnològic per part dels ceramistes d'Arezzo.

La producció del Laci-Campània està representada per 2 individus, el que significa un 16.66% del total (Figura 172). L'Ic TAR007 és el fragment d'una copa que podria correspondre a la forma Consp.36.4.2 per a la qual es proposa una datació de Tiberi fins als flavis. L'altre individu, TAR009, és part d'un plat que es pot corresponer, possiblement, a la forma Consp.4.6 que té una cronologia des de Tiberi fins a meitat segle I d.e.

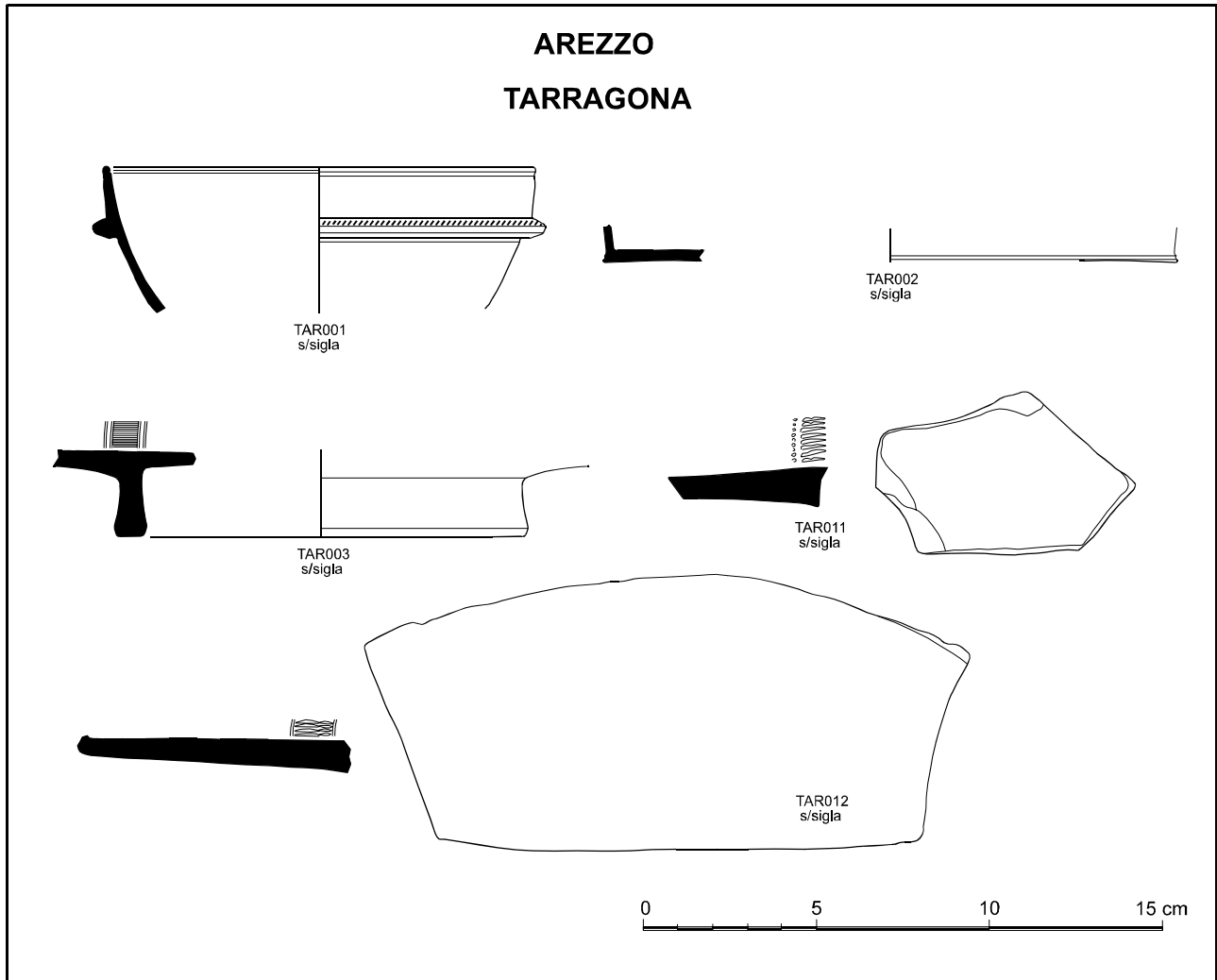

Figura 172. Individus de *Tarraco* analitzats, associats a la producció de terra sigillata del Laci-Campània

Finalment, comptem amb cinc individus que no han quedat classificats en cap de les produccions de sigillata itàlica identificades (Figura 173). L'Ic TAR008, que ja ha estat comentat anteriorment, i que podria associar-se amb una zona de provenença situada al nord d'Etrúria. Es tracta del fons i peu d'un plat amb el perfil característic de les formes d'època d'August-Tiberi. Els Ic TAR005 i TAR006 que presentaven similituds composicionals amb Pisa, i tot i que no hi pertanyen a la nostra URCP podria proposar-se la zona d'influència d'aquest centre com a possible àrea de provenença, potser algun dels altres tallers dels quals encara no disposem de resultats. L'Ic TAR005 correspondria a un plat Consp.B.1.9, perfil característic d'època d'August-Tiberi, mentre que l'Ic TAR006 és una copa Consp.34. Finalment, els Ic TAR010 i TAR013, que des d'un bon principi no es fusionaven amb cap de les URCPs de *sigillata* itàlica identificades, no

han pogut ser relacionats amb cap producció, taller o zona de provenença coneguda arqueomètricament. Cap dels dos presenta tipologia identificable.

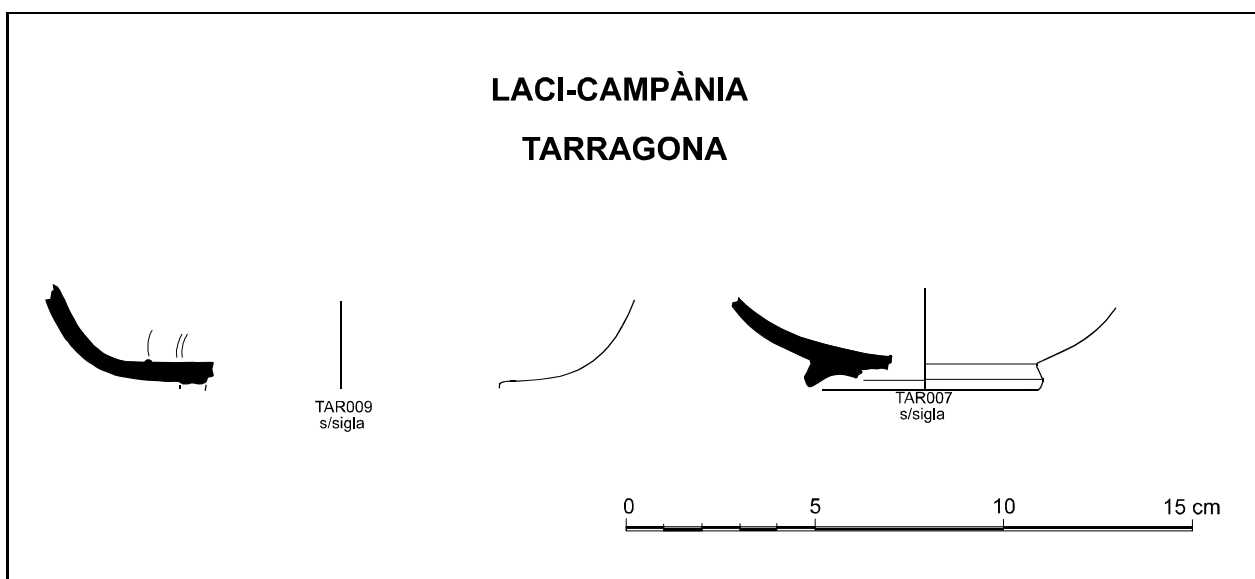

Figura 173. Individus de TSI de *Tarraco* analitzats, no classificats. Els Ic TAR005, TAR006 i TAR008 podrien provenir del nord d'Etrúria.

Sembla doncs evident que Arezzo va ser el principal centre exportador a les tres ciutats, i, conseqüentment, a la costa catalana. De la mateixa manera, s'observa una mínima presència de *sigillata* d'altres centres o zones de provenença, que en els casos de *Baetulo* i *Emporiae* coincideixen en Pisa i la zona del Laci-Campània i en el cas de *Tarraco*, de moment només hem pogut determinar amb seguretat l'arribada de la zona del Laci-Campània. Malgrat que la mostra de *Tarraco* és la més petita i cal prendre els resultats amb precaució, crida l'atenció que tant els individus associats a Arezzo com aquells de la zona del Laci-Campània corresponguin majoritàriament a tipologies que es daten a partir de Tiberi. Cal, però, destacar que tots els individus procedeixen d'un context datat en època flàvia i aquest podria ser el motiu que les formes siguin més tardanes, donat que en aquest jaciment s'ha constatat la presència de marques de ceramista amb un període d'activitat situat a partir dels primers anys del govern d'August (Roca 1992). De tota manera, és interessant el contrast amb *Baetulo*, on fins i tot en contextos datats a partir d'època flàvia la *sigillata* associada al taller d'Arezzo presenta sempre formes antigues. Cal finalment destacar, la documentació en tots tres

jaciments d'individus provinents de tallers identificats analíticament i encara desconeguts arqueològicament.

10.3 La terra sigillata gàl·lica

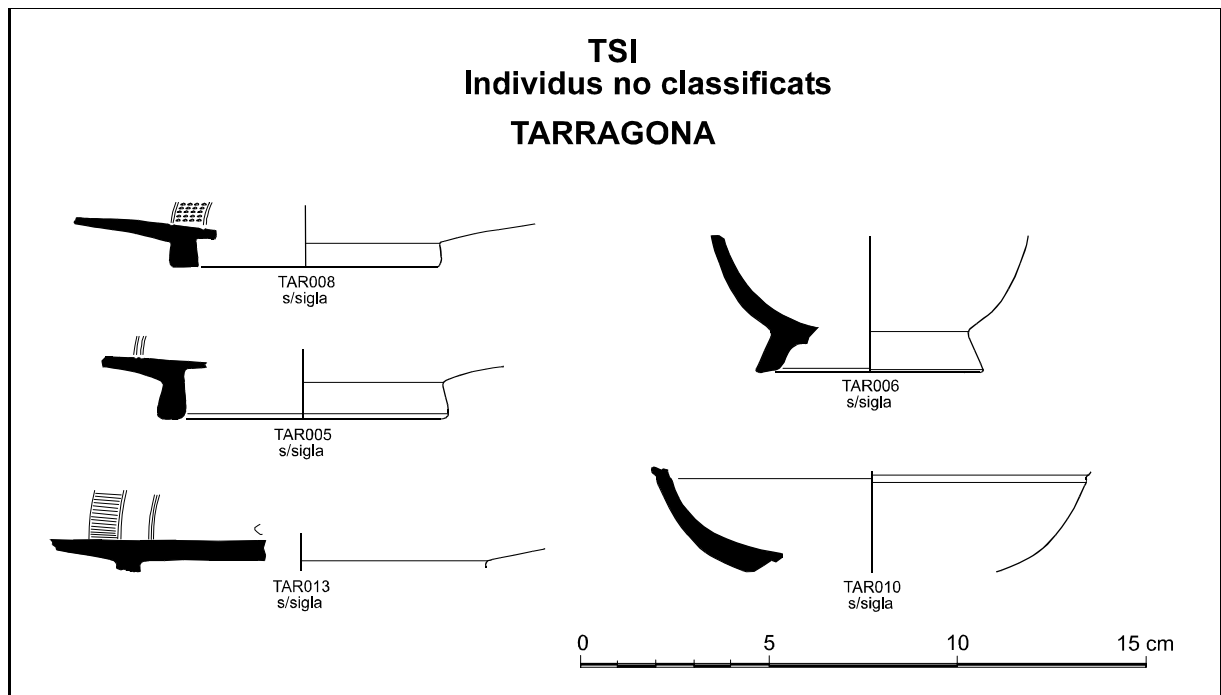
En el cas de la *sigillata* gàl·lica, la mostra de *Baetulo* està formada per 43 Ic dels quals 42 s'han pogut relacionar amb la producció sud-gàl·lica del taller de La Graufesenque. Només un Ic pertanyeria a l'altre gran centre productor sud-gàl·lic de *sigillata*, Montans. En aquest cas, cal destacar que no hi ha cap Ic sense identificar.

El panorama és similar a *Emporiae*, on tots 15 Ic que componen la mostra són compatibles amb el taller de La Graufesenque (Figura 174). D'aquests, 2 són copes de la forma Drag.24/25 (EMP051 i EMP052); un és un plat Drag.18 (EMP050); un es una copa Drag.29 (EMP054); un correspon a una copa Drag.37 (EMP049) i quatre més podrien correspondre també a parts de copes Drag.37 (EMP055, EMP056, EMP057 i EMP058); finalment, un podria correspondre a una copa Drag.35 (EMP053). La resta no presenta tipologia identificable.

Per *Tarraco*, la situació no varia gaire. Així, 10 dels 11 Ic que componen la mostra s'han pogut adscriure també al taller de La Graufesenque, mentre que un sol Ic resta no identificat (TAR016) (Figura 175). Els 10 Ic associats amb La Graufesenque es distriueixen de la següent manera: 3 són plats Drag.15/17 (TAR017, TAR021 i TAR022), 3 són plats Drag.18 (TAR018, TAR019 i TAR023), dos corresponen a copes Drag.24/25 (TAR014 i TAR020) i una és una copa Drag.27 (TAR015). L'Ic no classificat TAR016 es correspondria amb una copa Drag.27.



Figura 174. Individus d'Emporiae analitzats, associats a la producció de *terra sigillata* de La Graufesenque

Així doncs, no hi ha cap mena de dubte que La Graufesenque va ser el principal exportador de *sigillata* a la costa catalana. El cas de l'Ic de Montans documentat a

Baetulo, és purament testimonial i no es pot considera que existeixi un veritable comerç d'aquest taller en aquesta àrea.

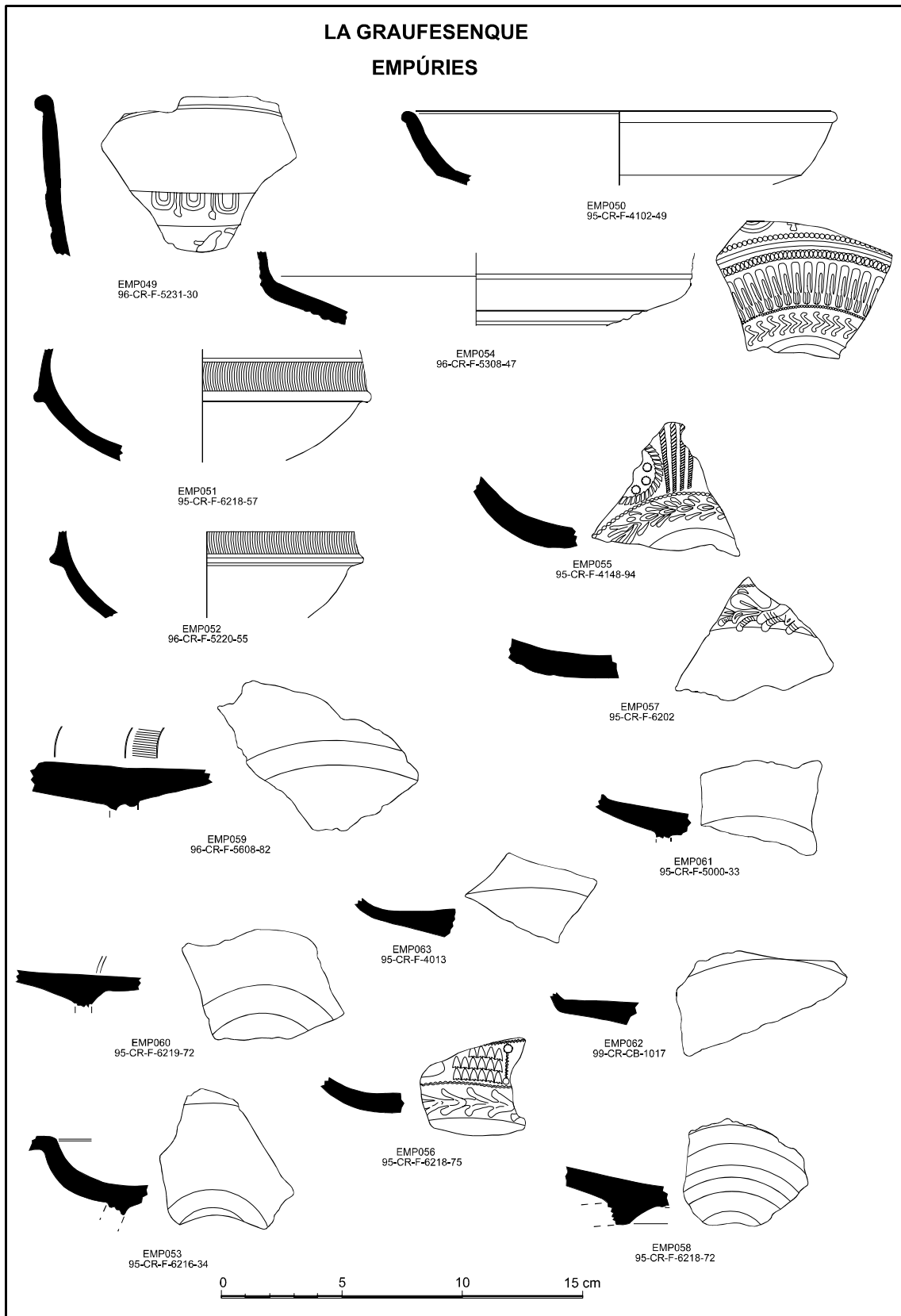

Figura 175. Individus de *Tarraco* analitzats, associats a la producció de *terra sigillata* de La Graufesenque

10.4 *La terra sigillata hispànica*

El cas de la *sigillata* hispànica procedent dels tres jaciments és molt similar al que hem vist per a les sud-gàl·liques. Així, dels 55 Ic que formen la mostra de *Baetulo*,

50 són compatibles amb el taller de Tricio, 4 no pertanyerien al taller però es poden adscriure a la seva àrea d'influència i només un Ic ha quedat agrupat amb un altre procedent d'*Emporiae* formant la URCP TSH 1, que no ha pogut ser associada amb cap producció, taller o zona de provenença determinada.

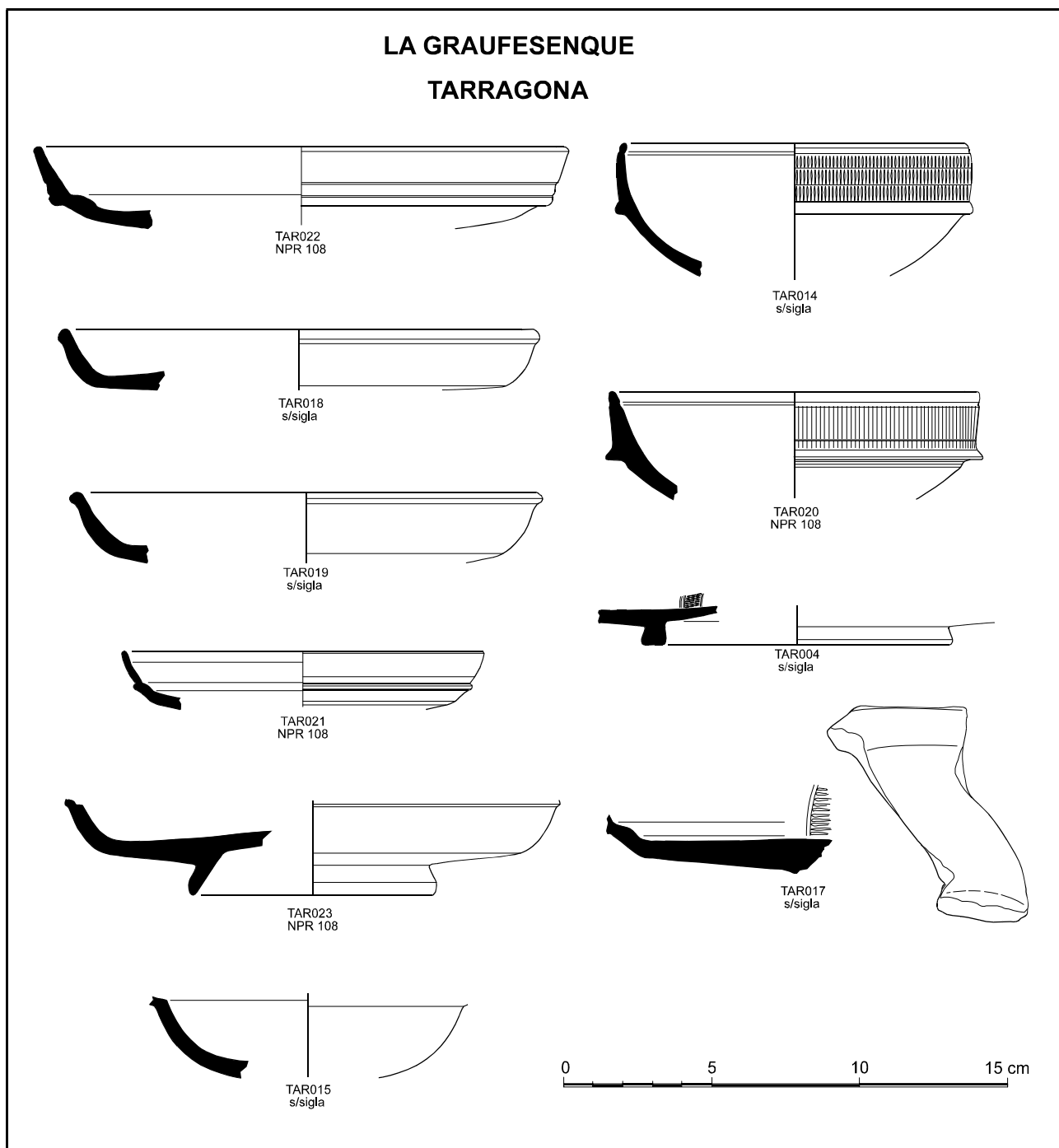
En el cas d'*Emporiae*, dels 9 Ic analitzats, només 3 es poden adscriure al taller de Tricio (Figura 176) (EMP026, EMP047 i EMP048). Tots tres individus podrien correspondre a parts de copes de la forma Drag.37.



Figura 176. Individus d'*Emporiae* analitzats, associats a la producció de *terra sigillata* de Tricio

Pel que fa a la URCP TSH 1, aquesta només estaria formada per un individu d'*Emporiae*, Ic EMP030 (Figura 177), i l'Ic EMP158 de *Baetulo* que hem comentat a l'apartat corresponent. En aquest cas, el fragment és molt petit, però també podria correspondre a part d'una copa Drag.37. El context estratigràfic on ha estat documentat té una cronologia de primera meitat del segle II d.e., que és la mateixa que hem vist en el cas de *Baetulo* i que sembla corroborar el fet que aquesta producció s'hauria distribuït només de manera puntual en ambdós jaciments, durant la primera meitat del segle II d.e.

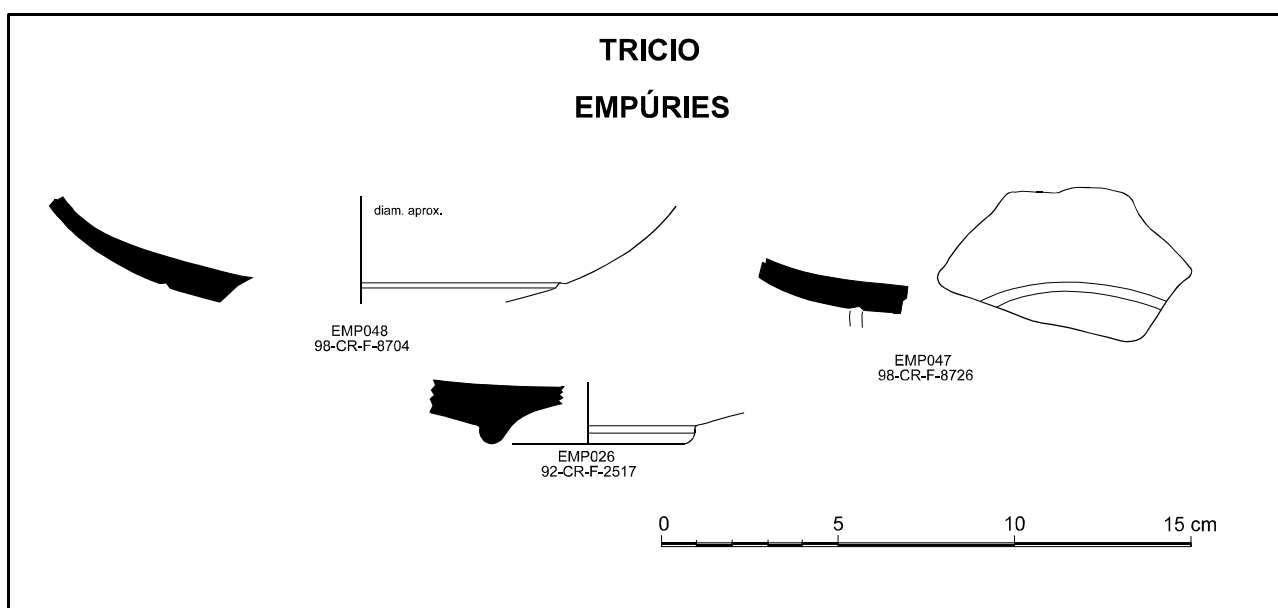

Figura 177. Individu d'*Emporiae* analitzat, corresponent a la URCP TSH 1

Comptem finalment amb 5 Ic que no han quedat classificats en cap dels dos grups definits per la *sigillata* hispànica. Es tracta dels Ic EMP024, EMP025, EMP027, EMP028 i EMP029 (Figura 178), els quals malgrat presentar similituds amb el grup de Tricio, no han estat classificats finalment com a tals després del tractament estadístic. Malgrat tot, les seves característiques químiques indiquen una zona de provenença associada amb l'àrea d'influència d'aquest centre. L'Ic EMP024 podria correspondre a una copa de la forma Drag.27, mentre que els altres corresponen tots a copes de la forma Drag.37.



Figura 178. Individus de TSH d'*Emporiae* analitzats, no classificats que podrien provenir de l'àrea de Tricio

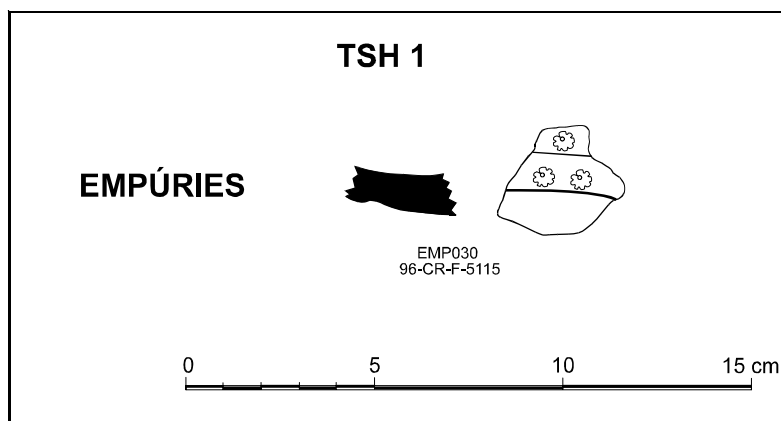

Figura 179. Individus de *Tarraco* analitzats, associats a la producció de *terra sigillata* de Tricio

Finalment, en el cas de *Tarraco*, dels 22 Ic que formen la mostra 19 han estat associats amb Tricio (Figura 179). D'aquests tots corresponen a formes llises, i les tipologies identificades pertanyen a Drag. 15/17, Drag.24/25 i Drag.27 majoritàriament. La resta no ha pogut ser identificada amb seguretat. El més interessant d'aquest grup

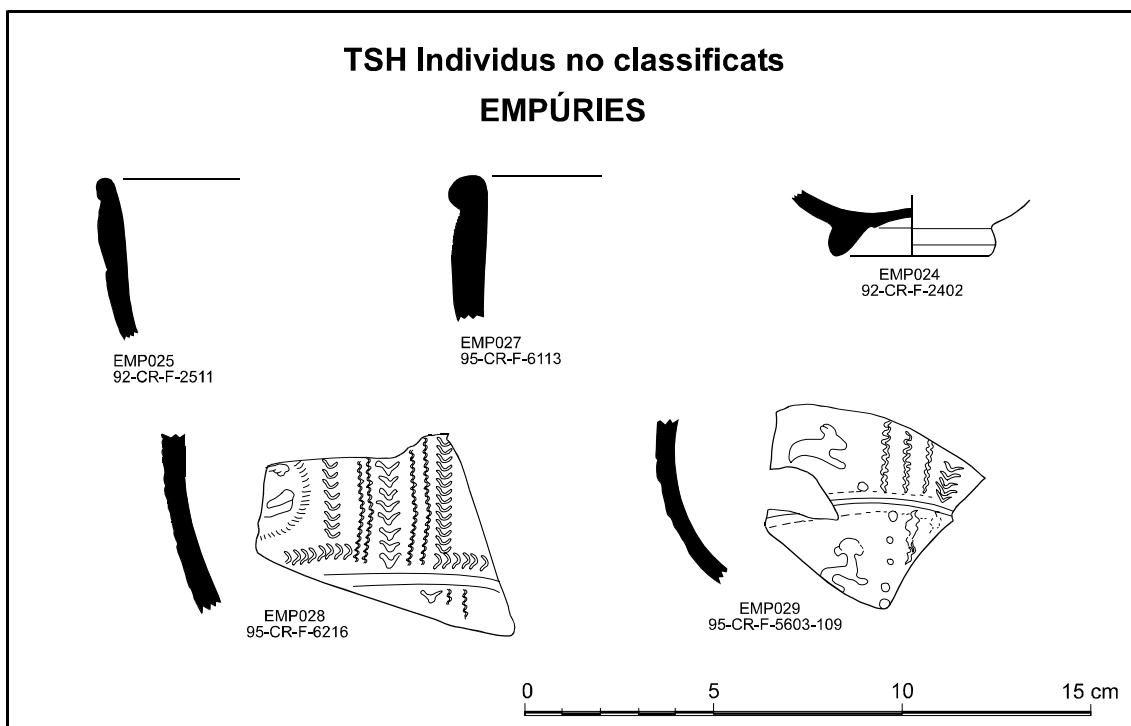
són les 7 marques de ceramista (TAR069 a TAR075) de les quals només dues es podien associar arqueològicament amb el taller de Tricio (TAR069, possiblement amb el ceramista *Sempronivs*, i TAR075, amb *Maternvs Tritiensis*). Gràcies a la caracterització arqueomètrica totes les marques d'aquest grup poden atribuir-se a Tricio.

En el cas de *Tarraco* només hi ha tres individus que no han quedat classificats en el grup de Tricio (TAR035, TAR067 i TAR071) (Figura 180). L'Ic TAR067 podria pertànyer a la zona d'influència de Tricio i es correspondria a un plat de la forma Drag.15/17. l'Ic TAR071 és el peu d'una copa possible Drag.27 amb una marca de ceramista que no hem pogut associar arqueològicament amb cap ceramista. I, finalment, l'Ic TAR035 no presenta tipologia identificable i correspondria a una producció fabricada a partir d'argiles no calcàries.

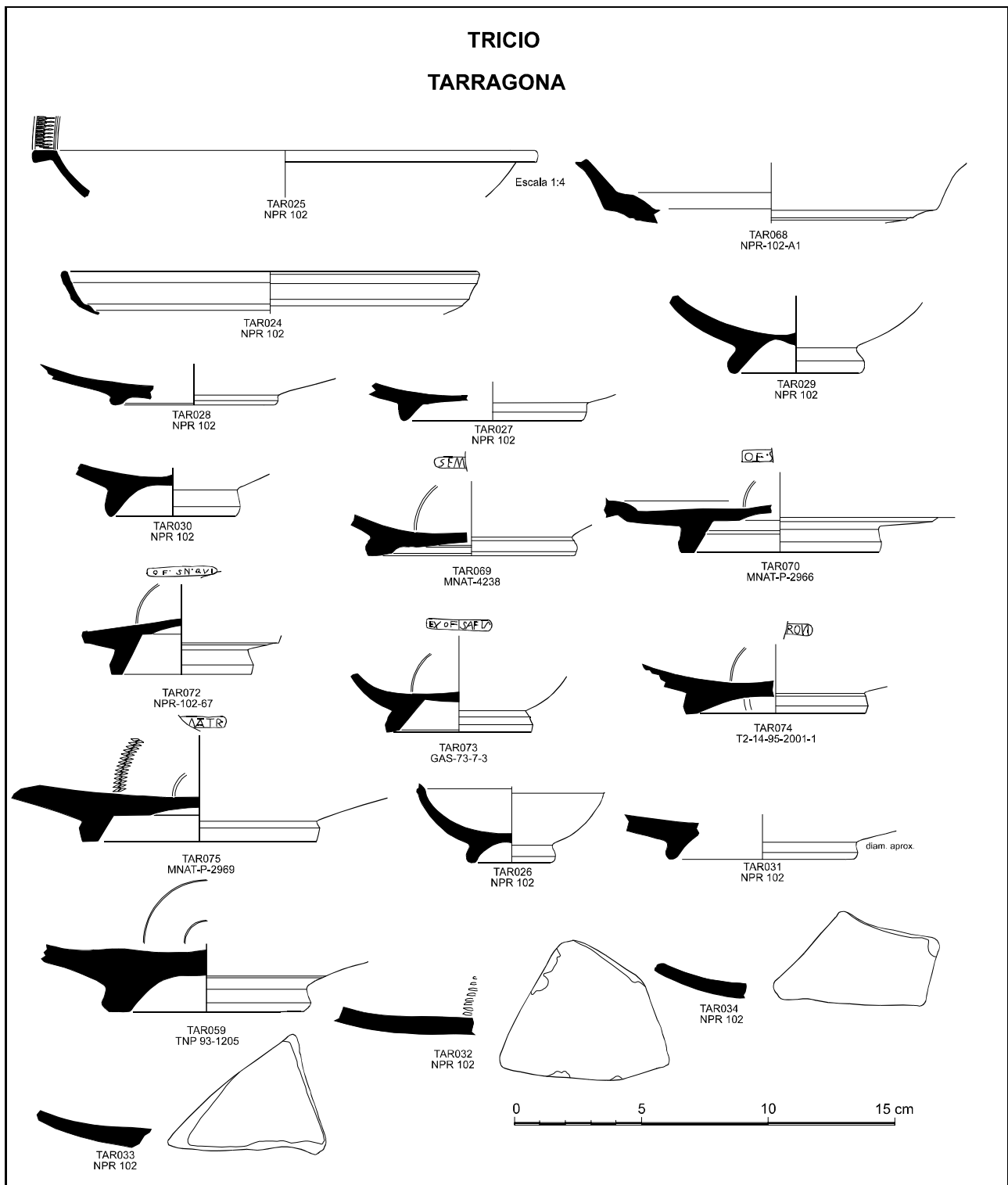

Figura 180. Individus de TSH de *Tarraco* analitzats, no classificats. L'Ic TAR067 podria provenir de l'àrea de Tricio

En el cas de la *sigillata* hispànica, i malgrat el predomini que s'observa del centre de Tricio, la situació en els tres jaciments mostra que també es van comercialitzar altres produccions. En el cas de *Baetulo* i *Emporiae* s'observa clarament la presència de materials relacionats amb l'àrea d'influència de Tricio, especialment en el cas d'*Emporiae* on aquests superen els considerats com a Tricio propiament dit. I, també, coincideixen els materials corresponents a la TSH 1. *Tarraco*, per la seva banda, mostra una presència molt minoritària dels materials relacionats amb l'àrea d'influència de Tricio, no s'observen productes relacionats amb la TSH 1 i, alhora, presenta produccions d'altres centres de provenença, fins ara, desconeguda. Cal tornar a destacar

el fet que cap dels tres centres estudiats mostri la presència de produccions relacionades amb l'àrea catalana coneguts arqueomètricament, com són els tallers de la Bòbila d'Ermedàs i Montroig del Camp aquí estudiats o la producció de Lleida recentment caracteritzada arqueomètricament.

10.5 Síntesi de les produccions identificades

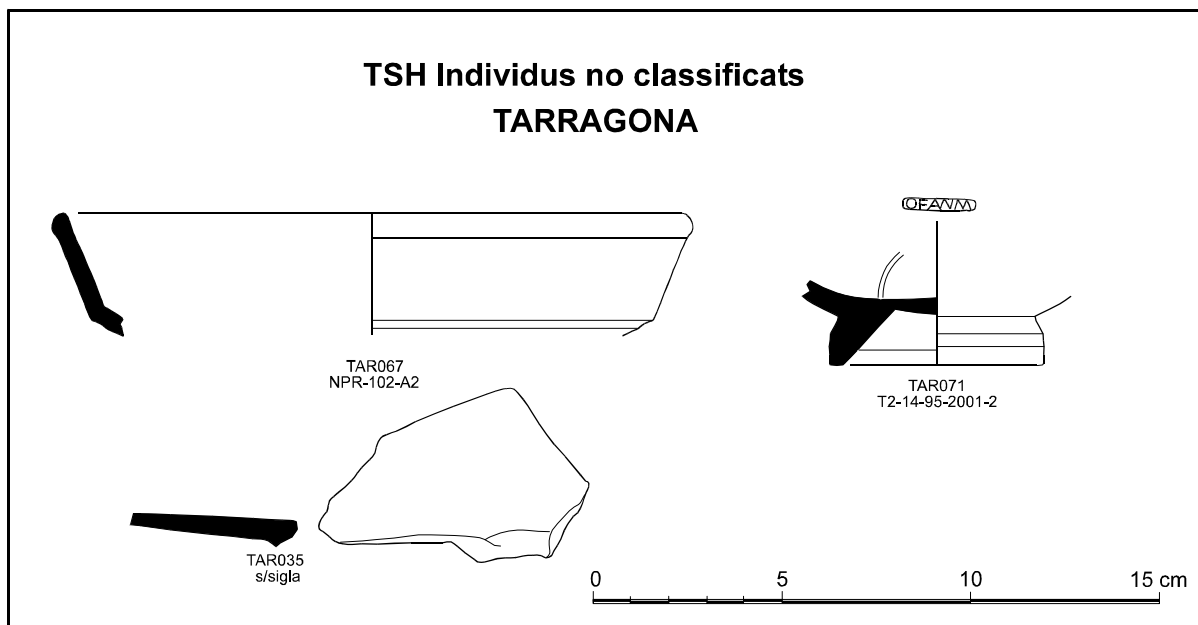
Tenint en compte les limitacions que presenta el fet que el mostreig d'*Emporiae* i *Tarraco* sigui molt més reduït que aquell de *Baetulo*, les consideracions observades en aquest capítol s'han de prendre amb precaució. Tot i així, és de destacar que aquests dos jaciments a partir d'una mostra similar, 63 Ic a *Emporiae* i 75 a *Tarraco*, presenten dues realitats clarament diferents que ens estarien indicant que, si bé algunes de les produccions més populars van tenir una distribució més o menys àmplia en les dues ciutats, la dinàmica comercial i les vies de les quals participarien no van ser les mateixes. En la Figura 181, crida l'atenció la gran diversitat de produccions que van arribar a la ciutat de *Tarraco*. En una mostra de només 75 individus hem comptabilitzat 24 produccions diferents, 18 d'elles corresponents al que hem definit com a produccions *a priori* indeterminades. D'aquestes, com acabem de veure, hem pogut identificar la *sigillata* oriental A, la Producció A, la producció de la zona narbonesa i de les restants no identificades podem destacar la nova PRI 2 gràcies al major nombre d'individus que inclou. Amb les dades actuals, sembla que només la Producció A i la PRI 2 haurien tingut una difusió important, essent la resta minoritàries. *Emporiae*, per la seva banda, presenta 12 produccions diferents, la meitat de *Tarraco*, i només 4 pertanyen al que hem definit com a produccions *a priori* indeterminades, havent-se identificat dues d'elles, la producció NB de la zona narbonesa i la Producció A. El món de la *sigillata* itàlica és més homogeni i, a excepció de Pisa, que no ha estat identificada a *Tarraco*, la resta de produccions són presents amb percentatges similars. En aquest cas, cal també fer esment que la mostra de *sigillata* itàlica de *Tarraco* només està composta de 12 Ic, essent gairebé la meitat que a *Emporiae*. Per tant, no podem descartar la possibilitat que amb una mostra més àmplia Pisa també hi fos representada, com de fet indica la documentació arqueològica de diverses marques relacionades amb aquest centre procedents de l'excavació del passatge Cobos d'on procedeixen els materials itàlics analitzats en aquest estudi (Tarrats 1992). El món de la vaixella sud-gàl·lica és més homogeni i La Graufesenque és l'únic centre representat a *Emporiae*, i el majoritari a *Tarraco*. Però també en aquesta ciutat es documenta una producció representada per un

únic individu, NC16, que podria estar indicant l'arribada de productes d'altres centres diferents de La Graufesenque. Per acabar, en el cas de la *sigillata* hispànica, a *Tarraco* es documenten quatre produccions, entre les quals Tricio és majoritària, mentre que a *Emporiae* se'n documenten tres, i tot i que Tricio distribueix els seus productes, sembla que materials de la seva àrea d'influència el podrien superar.

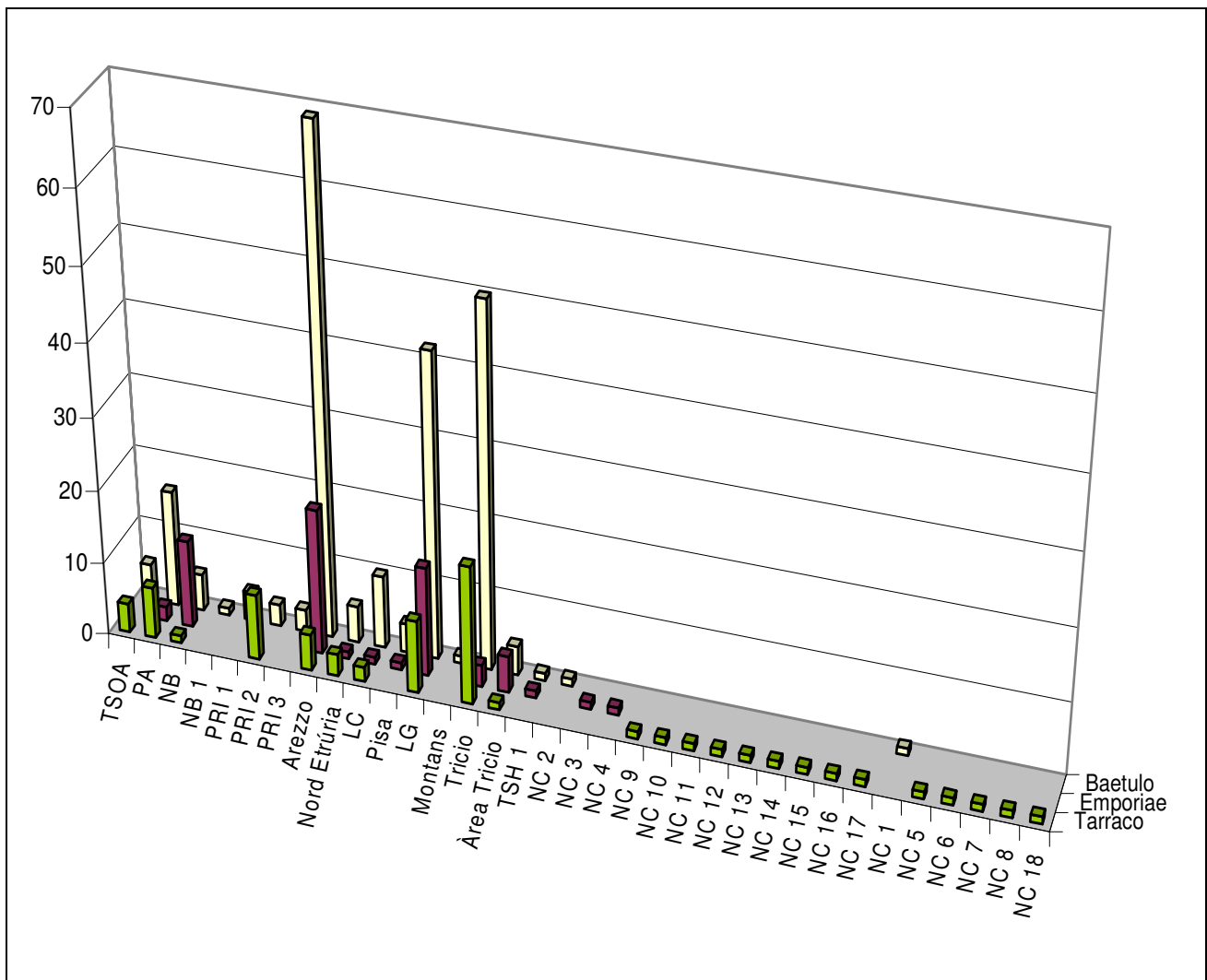

Figura 181. Distribució de les produccions de *sigillata* identificades en els tres centres receptors estudiats. NC: individus no classificats

